

Dialog 4224 Operator

Terminale dell'operatore per Ericsson MX-ONE™ Telephony System ed Ericsson MD110

Manuale d'uso



IT/LZT 103 63 R3A
© Ericsson Enterprise AB 2006

Sommaro

Introduzione	5
Informazioni importanti per l'utente	7
Descrizione	9
Preparazione del terminale	20
Chiamate in arrivo	31
Trasferimento di chiamate	37
Funzioni di servizio	48
Assistenza	63
Chiamate in uscita	77
Altre funzioni utili	87
Accessori	91
Installazione	93
Risoluzione dei problemi	98
Glossario	99
Indice	101

Introduzione

Benvenuti nel Manuale d'uso per *Ericsson Dialog 4224 Operator*. In questo manuale vengono descritte le funzioni disponibili del telefono quando è collegato a **Ericsson MX-ONE™ Telephony System** ed **Ericsson MD110**.

Le funzioni disponibili con questo telefono sono progettate per un uso semplice in tutte le diverse situazioni.

A seconda della versione e della configurazione del centralino a cui è collegato il telefono, alcune delle funzioni che sono descritte nel presente manuale potrebbero non essere disponibili. La procedura di programmazione del telefono di cui si dispone potrebbe essere diversa. Per ulteriori informazioni, rivolgersi all'amministratore del sistema.

In alcuni paesi vengono utilizzati codici diversi per alcune funzioni. In questo manuale tutte le funzioni vengono descritte utilizzando il codice più diffuso.

È possibile scaricare la versione più recente del presente Manuale d'uso dal Web al seguente indirizzo:

<http://www.ericsson.com/enterprise/library/manuals.shtml>

Nota: *Dialog 4224 Operator* è un terminale di sistema e può essere utilizzato solo con un sistema di comunicazione Ericsson che supporta questo tipo di telefono.

Copyright

Tutti i diritti riservati. Nessuna parte del presente documento può essere riprodotta, memorizzata in sistemi di backup, né trasmessa in alcuna forma o mediante dispositivi elettronici o meccanici, comprese la fotocopiatura e la registrazione, senza l'esplicita autorizzazione scritta dell'editore.

Se la presente pubblicazione è disponibile sul sito Ericsson, è possibile scaricare e stampare il contenuto del file solo per uso privato, ma non è consentita la ridistribuzione. Nessuna parte di questa pubblicazione può essere modificata, adattata o utilizzata per fini commerciali. Ericsson non sarà responsabile di eventuali danni derivanti dall'uso di pubblicazioni modificate o adattate.

Garanzia

ERICSSON NON FORNISCE ALCUNA GARANZIA ESPRESSA O IMPLICITA RELATIVAMENTE AL MATERIALE IN OGGETTO, IVI COMPRESI, MA NON LIMITATAMENTE A, GARANZIE IMPLICITE DI COMMERCIALIZZABILITÀ E IDONEITÀ PER SCOPI PARTICOLARI. Ericsson non sarà ritenuto responsabile per eventuali errori ivi contenuti, né per danni involontari o indiretti correlati alla fornitura, alle prestazioni o all'utilizzo di questo materiale.

Dichiarazione di conformità

Ericsson Enterprise AB dichiara che il presente terminale è conforme ai requisiti e alle norme fondamentali della direttiva europea R&TTE n° 1999/5/EC.

Ulteriori dettagli sono disponibili all'indirizzo:
<http://www.ericsson.com/sdoc>



Informazioni importanti per l'utente

Istruzioni per la sicurezza

Conservare queste istruzioni.



Leggere queste istruzioni per la sicurezza prima dell'uso.

Nota: *quando si utilizza il telefono o un apparecchio collegato, è sempre opportuno attenersi alle precauzioni di sicurezza di base riportate di seguito in modo da ridurre il rischio di incendi, scosse elettriche e altri danni alle persone.*

- Seguire le istruzioni riportate nel Manuale d'uso dell'apparecchio o in altra documentazione.
- Installare sempre l'apparecchio in una posizione e un ambiente per cui è stato progettato.
- Per telefoni alimentati da prese elettriche: utilizzare solo la tensione di alimentazione delle prese elettriche indicata. Se non si è sicuri del tipo di alimentazione fornita all'edificio, contattare il responsabile della gestione della proprietà o la società elettrica locale.
- Per telefoni alimentati da prese elettriche: evitare di posizionare il cavo di alimentazione del telefono in un punto in cui può essere esposto a pressione meccanica poiché questo potrebbe danneggiare il cavo. Se la spina o il cavo di alimentazione è danneggiato, scollegare il prodotto e rivolgersi a personale di assistenza qualificato.
- Le cuffie utilizzate con questo apparecchio devono conformarsi a EN/IEC 60950-1 e per l'Australia AS/NZS 60950:2000.
- Non apportare modifiche all'apparecchio senza aver ottenuto l'approvazione della parte responsabile della conformità. Le modifiche non autorizzate potrebbero annullare l'autorità dell'utente di far funzionare l'apparecchio.
- Non utilizzare il telefono per segnalare una perdita di gas in prossimità della perdita.
- Non versare del liquido di alcun tipo sul prodotto o non utilizzare l'apparecchio in prossimità dell'acqua, ad esempio una vasca da bagno, una bacinella, un lavandino, in un locale bagnato oppure vicino a una piscina.
- Non inserire negli alloggiamenti dell'apparecchio alcun oggetto che non faccia parte del prodotto o del prodotto ausiliario.
- Non disassemblare il prodotto. Contattare un'agenzia di assistenza qualificata in caso di assistenza o riparazione.
- Non utilizzare un telefono non cordless durante un temporale.



Smaltimento del prodotto

Il prodotto non deve essere inserito nei normali contenitori di rifiuti. Controllare le norme locali per lo smaltimento di prodotti elettronici.

Struttura del Manuale d'uso

Nella parte iniziale del Manuale d'uso vengono fornite una descrizione dell'apparecchio e informazioni che consentono di familiarizzare con la struttura dell'operatore Dialog 4224.

La parte principale del Manuale d'uso comprende invece informazioni relative a tutte le funzioni operative, ad esempio la risposta e il trasferimento delle chiamate.

In questa sezione vengono adottate le seguenti convenzioni tipografiche:

Le azioni da eseguire vengono visualizzate in **grassetto** e il tasto da premere è riportato sul margine sinistro accanto al testo.

Ad esempio:



***Risposta
automatica***

Premere.

Viene quindi visualizzata la risposta del sistema, unitamente a una spiegazione e, se rilevante, un'immagine del display.

Descrizione

Terminale

Dialog 4224 Operator combina tecnologia digitale avanzata, principi di comunicazione ISDN e controllo distribuito dei programmi memorizzati.

Dialog 4224 Operator rappresenta la soluzione ideale per le organizzazioni in grado di apprezzare il valore di una gestione rapida ed efficiente delle informazioni.

Il terminale è costituito da due componenti:

- Display, in cui vengono visualizzate informazioni sulle chiamate mediante caratteri alfanumerici
- Microtelefono o cuffie (le cuffie sono facoltative)

Il microtelefono è dotato delle funzioni standard di supporto per utenti con problemi di udito.

Dialog 4224 Operator

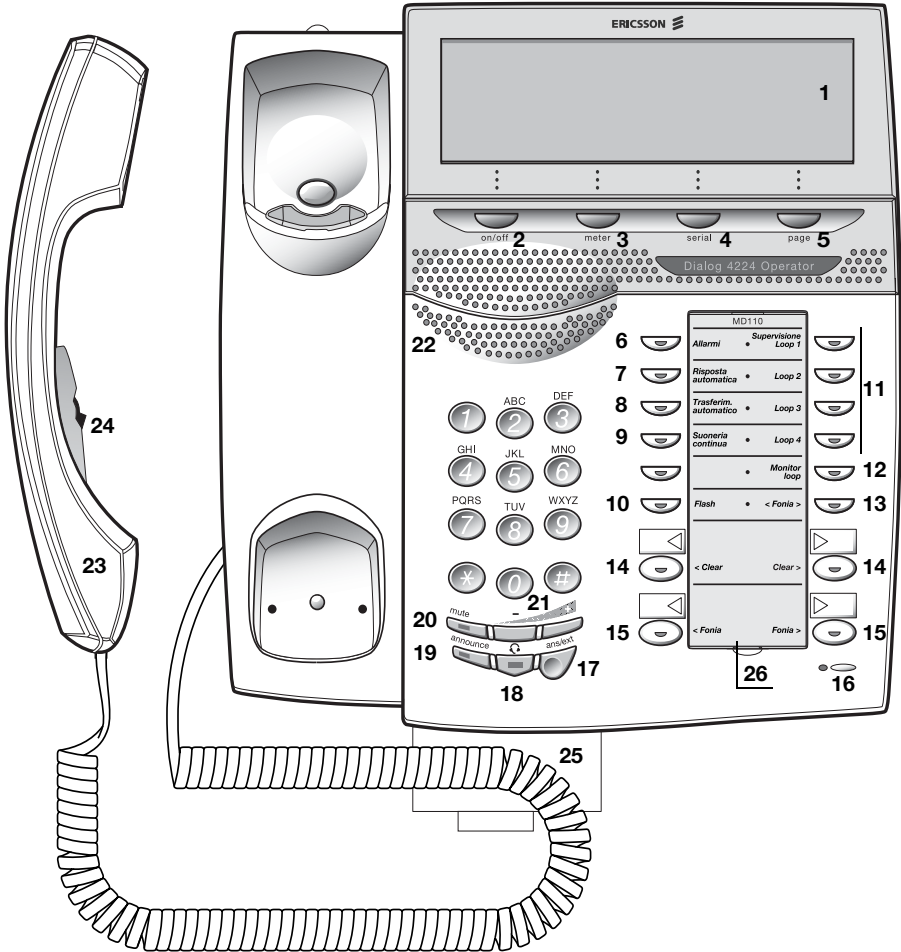

- 1 Display**
5x40 caratteri. Vedere la sezione "[Informazioni del display](#)" a pagina 15.
- 2 Accensione/spegnimento**
Consente di accendere e spegnere il terminale dell'operatore. Utilizzato anche per rifiutare più chiamate al terminale. Vedere la sezione "[In servizio/Fuori servizio](#)" a pagina 20.

Nota: se tutti i terminali dell'operatore sono spenti, il centralino passa al servizio notte.
- 3 Contascatti**
Consente di attivare il contascatti per una chiamata con linea esterna in uscita. Vedere la sezione "[Richiamata da una chiamata con contascatti](#)" a pagina 57.
- 4 Serie**
Utilizzato quando un chiamante esterno desidera parlare con più persone in sequenza. La chiamata viene automaticamente reinstradata al terminale quando l'interno riaggancia. Vedere la sezione "[Chiamate in serie](#)" a pagina 58.
- 5 Paging**
Consente di accedere alle funzioni di paging. Vedere le sezioni "[Cercapersona](#)" a pagina 45 e "[A un cercapersona](#)" a pagina 84.
- 6 Allarmi**
Consente di confermare tutti gli allarmi di sistema. La spia del tasto lampeggia lentamente in caso di attivazione dell'allarme e viene emessa una luce fissa una volta confermato l'allarme. Vedere la sezione "[Allarme](#)" a pagina 88.
- 7 Risposta automatica**
Modalità di risposta automatica. Le chiamate vengono trasferite automaticamente nell'ordine di ricezione senza che sia necessario premere il tasto di risposta/trasferimento. La spia del tasto emette una luce fissa quando è attivata la risposta automatica. Vedere la sezione "[Risposta manuale o automatica](#)" a pagina 22.
- 8 Trasferimento automatico**
Modalità di trasferimento automatico. Le chiamate vengono trasferite automaticamente una volta immessa l'ultima cifra senza che sia necessario premere il tasto di risposta/trasferimento. La spia del tasto emette una luce fissa quando è attivata la risposta automatica. Vedere la sezione "[Trasferimento manuale o automatico](#)" a pagina 23.
- 9 Suoneria continua**
Modalità suoneria continua. Le chiamate in arrivo vengono segnalate da squilli ripetuti. La spia del tasto emette una luce fissa quando è attivata la suoneria continua.

- 10 Flash**
 Consente di determinare un'interruzione su una linea esterna collegata. È ad esempio possibile effettuare una segnalazione a un operatore a pagamento oppure ad altri centralini.
- 11 Tasti Loop per rappresentazione multipla**
 Utilizzati per mettere in attesa singole chiamate, prenotare una linea esterna occupata oppure fornire assistenza nelle procedure di paging e conferenza. La spia del tasto lampeggia lentamente quando la funzione è attivata e velocemente quando l'intervallo prestabilito per una chiamata messa in attesa è scaduto. Vedere la sezione "[Messa in attesa di una chiamata con i tasti Loop 1-4](#)" a pagina 49.
- 12 Monitor loop**
 Consente di monitorare una chiamata messa in attesa. Premere nuovamente il tasto per riprendere la chiamata monitorata, ad esempio durante la preparazione di chiamate con paging, internazionali, interurbane oppure dirette tra due utenti. La spia del tasto lampeggia lentamente quando la funzione di monitoraggio è attivata. Vedere la sezione "[Messa in attesa di una chiamata con il tasto Monitor loop](#)" a pagina 49.
- 13 Fonia**
 Consente di parlare con entrambi gli interlocutori contemporaneamente. Vedere le sezioni "[Annuncio](#)" a pagina 50, "[Contascatti](#)" a pagina 54 e "[Assistenza](#)" a pagina 63.
- I tasti fonia vengono utilizzati nelle seguenti circostanze:
- Avvio manuale della suoneria
 - Implementazione delle funzioni di separazione delle chiamate e di inclusione
 - Squillo su un interno il cui stato è riservato
 - Annuncio di una chiamata a un interno
 - Verifica del collegamento per un interno occupato
- 14 Tasto Clear di sinistra / tasto Clear di destra**
- Clear (sinistro)**
 Consente di disconnettere l'interlocutore di origine e azzerare il lato sinistro del display (riga centrale). Utilizzato anche per recuperare l'ultima chiamata trasferita o messa in attesa.
- Clear (destro)**
 Consente di disconnettere l'interlocutore di destinazione e azzerare il lato destro del display (riga centrale). Utilizzato anche per recuperare l'ultima chiamata trasferita o messa in attesa.

15 Tasto fonìa di sinistra / tasto fonìa di destra***Fonia (sinistro)***

Consente di parlare con l'interlocutore di origine.

Fonia (destra)

Consente di parlare con l'interlocutore di destinazione.

16 Microfono

Non utilizzato.

17 Risposta/trasferimento

Consente di rispondere e trasferire chiamate di linee entranti. Questo tasto viene inoltre utilizzato per attivare la suoneria automatica e mettere in attesa una chiamata.

18 Tasto Cuffie

Consente di alternare l'uso di microtelefono e cuffie. La spia del tasto emette una luce fissa quando le chiamate vengono collegate alle cuffie. Vedere la sezione "[Accessori](#)" a pagina 91.

Nota: *le cuffie sono opzionali.*

19 Annuncio

Consente di annunciare la chiamata prima del trasferimento oppure prenotare un interno o una linea esterna occupata.

20 Esclusione audio

Durante una chiamata: consente di attivare o disattivare l'audio del microfono.

In modalità standby o quando il telefono squilla: consente di disattivare la suoneria.

21 Controllo del volume

Consente di aumentare o diminuire il volume.

22 Altoparlante per la suoneria**23 Microtelefono**

Dotato di funzioni standard di supporto per utenti con problemi di udito.

Nota: *il microtelefono può attirare e trattenere piccoli oggetti di metallo.*

24 Tasto conversazione

Posizionato sul microtelefono. Può essere utilizzato in due modi:

Tenere premuto: collegamento vocale con uno o più interlocutori connessi.

Rilasciare: interruzione del collegamento con uno o più interlocutori connessi.

Nota: il tasto conversazione può essere bloccato o rilasciato spostando l'apposito pulsante in avanti o indietro.

25 Scomparto opzionale per l'elenco di numeri di telefono personali (facoltativo)

Vedere la sezione "[Accessori](#)" a pagina 91.

26 Scheda di designazione

Utilizzare DCM (Designation Card Manager, Gestione schede designazione) per creare e stampare schede di designazione personalizzate. DCM è incluso nel CD di Enterprise Telephone Toolbox o può essere scaricato dal seguente indirizzo:

<http://www.ericsson.com/enterprise/library/manuals.shtml>

Per ulteriori informazioni, contattare il Certified Sales Partner locale di Ericsson Enterprise.

Informazioni del display

I codici del display indicano la funzione attualmente eseguita sul terminale. Nel display sono disponibili 5 righe da 40 caratteri ciascuna.

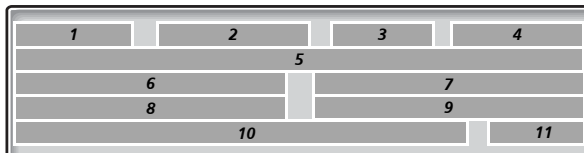

Prima riga (1-4)

In questa riga vengono visualizzate le seguenti informazioni:

1 Informazioni sulla coda

C = 00

Coda operatore comune, due cifre

I = 00

Coda operatore singolo, due cifre

2 Tipo di chiamata in arrivo

DEVIAZIONE

Chiamata deviata

EMERGENZA

Chiamata di emergenza (interna)

INTERNA

Chiamata interna

REINSTRAD.

Chiamata reinstradata

RETE PRIV.

Chiamata effettuata da una linea di rete privata

RICHIAMATA

Richiamata

URBANA

Chiamata effettuata da una linea pubblica

3 Contascatti, paging o chiamata in serie attivata

PAGING

Chiamata con paging

SCATTI

Chiamata con contascatti

SERIE

Chiamata in serie

4 Stato del terminale o del centralino

BLOCCATO	Il terminale è bloccato
FUORI SERV	Il terminale è in modalità assenza
SERV. NOTTE	Il centralino è impostato sul servizio notte
STATO EMERG	Il centralino è in modalità di emergenza

Seconda riga (5)

In questa riga vengono visualizzate le seguenti informazioni:

- L'origine (lato sinistro) visualizza dettagli sul primo collegamento. Si tratta in genere di una chiamata in arrivo che deve essere trasferita dall'operatore, ma anche una chiamata in uscita effettuata dall'operatore.
- La destinazione (lato destro) visualizza dettagli sul secondo collegamento. Si tratta in genere dell'interno a cui è collegata una chiamata in arrivo.

abc	Identità della linea, LINEA EST è quella predefinita (modificabile dall'amministratore di sistema)
ASSENTE	L'interlocutore chiamato è assente
ATTESA	Attendere
BLOCCATO	Il numero chiamato o la linea sono bloccati
C.ATTESA	Avviso di chiamata
CONFERENZ	Conferenza telefonica
CONGEST.	Congestione
DEVIAZ. ESTERNA	Il numero chiamato ha attivato il follow-me esterno
ENTRANTE	Chiamata in arrivo
FONIA	Modalità voce
INTERCETT	Chiamata intercettata
L.BLOCC.	Linea bloccata
LIBERO	Il numero chiamato è libero
LINEA EST	Linea esterna
LOCALE	Modalità locale
NON DISP.	Numero non disponibile
NON DIST.	Non disturbare
NON RISP.	Nessuna risposta

OCCUPATO	L'interlocutore chiamato è occupato
OPERATORE	Operatore
RICHIAM.	Richiamata
RISERV.	Riservato
RISPOSTA	La chiamata viene ricevuta
TEST	Modalità test
TONI-DTMF	Selezione in modalità voce
TRASFERITA	Chiamata trasferita
USCENTE	Linea esterna in uscita
UT. CONF.	Partecipante a una conferenza
UT. ISDN	Terminale ISDN
UT. VOCE	Interno voce
UT. DATI	Interno dati
VACANTE	Numero vacante
<-	Il terminale è collegato al lato sinistro
->	Il terminale è collegato al lato destro
<-->	Il terminale è collegato a entrambi i lati

Terza riga (6-7)

In questa riga vengono visualizzate le seguenti informazioni:

6 Identità dell'interlocutore – origine

1-19 cifre	Numero (interno o operatore)
9 cifre	Dati linea esterna (linea esterna)

7 Identità dell'interlocutore – destinazione

1-19 cifre	Numero (interno o operatore)
------------	------------------------------

Quarta riga (8–9)

In questa riga vengono visualizzate le seguenti informazioni:

Nota: *il nome viene visualizzato solo se ricevuto dal chiamante o dall'interlocutore chiamato.*

8 Nome degli interlocutori – origine e 9 destinazione

1–19 caratteri

Nome

Quinta riga (10–11)

In questa riga vengono visualizzate le seguenti informazioni:

Nota: *il nome viene visualizzato solo se sul centralino è disponibile questa funzione e se all'interno o al gruppo è stato assegnato un nome.*

10 Numero selezionato, nome e numero dell'interno deviato, scatti, informazioni sull'assenza e così via.

1–19 caratteri,
1–10 cifre

Nome e numero dell'interno deviato

1–19 cifre

Numero selezionato

ACCETTATO

Accettato

C. ATT. CONS.

Avviso di chiamata consentito

CODA RESPIN

Chiamata respinta

CONGESTIONE

Congestione

PROC. ERRATA

Chiamata persa. Il formato della procedura di selezione non è corretto

RESTRIZIONE

Chiamata con restrizioni

11 Ora del sistema, classe dell'allarme o stato di manutenzione

15:25	Ora di sistema in formato 24 ore
3:25 AM	Ora di sistema AM in formato 12 ore
3:25 PM	Ora di sistema PM in formato 12 ore
ALL:n	Classe dell'allarme, n=2, 3 o 4
NO ALL.	Nessun allarme registrato
SERVIZIO	Manutenzione in corso

Preparazione del terminale

In servizio/Fuori servizio

Per ricevere chiamate, è necessario che il terminale sia acceso.

Nota: è possibile ricevere chiamate al singolo numero rivolgersi all'amministratore del sistema.

Se il terminale è spento, nella prima riga del display viene visualizzato il messaggio FUORI SERVIZIO.

Se il terminale è in modalità servizio notte, nella prima riga del display viene visualizzato il messaggio SERVIZIO NOTTE.

Per accendere il terminale o attivare il servizio giorno:



Premere.

Per spegnere il terminale, premere nuovamente il tasto.

Se non si risponde a una chiamata in arrivo entro un intervallo prestabilito, il terminale viene spento automaticamente.

Segnale suoneria

Il terminale utilizza segnali acustici diversi a seconda delle chiamate in arrivo.

- Suoneria a un tono – Indica una chiamata interna al terminale e viene utilizzata per il traffico normale e intenso.
- Suoneria a due toni – Indica una chiamata esterna oppure una richiamata al terminale e viene utilizzata per il traffico normale e intenso.
- Suoneria a tono continuo – Indica una chiamata di emergenza oppure un'altra chiamata alla quale l'utente non risponde entro un intervallo prestabilito.

Nota: *il livello della suoneria non può essere modificato.*

In genere, il terminale effettua una sola segnalazione. Se ci si allontana dal terminale, è possibile impostare la modalità di segnalazione continua:



**Suoneria
continua**

Premere.

La spia del tasto accesa indica che il terminale è in modalità di segnalazione continua.

Per tornare alla suoneria normale:



**Suoneria
continua**

Premere.

Risposta manuale o automatica

È possibile utilizzare il terminale in modalità automatica o manuale. In modalità automatica, è possibile rispondere alle chiamate immediatamente senza premere alcun tasto.

Per attivare la risposta automatica:



Premere.

La spia del tasto accesa indica che la risposta alle chiamate viene effettuata automaticamente.

Per tornare alla risposta manuale:



Premere.

Nota: *se il terminale è programmato per la risposta automatica, non è necessario premere il tasto di risposta/trasferimento per rispondere alle chiamate.*

Trasferimento manuale o automatico

È possibile trasferire automaticamente o manualmente le chiamate in arrivo ad un interno. Le chiamate per le quali è stato attivato il trasferimento automatico vengono trasferite agli interni senza premere alcun tasto.

Per attivare il trasferimento automatico:



Premere.

La spia del tasto accesa indica che le chiamate verranno trasferite automaticamente.

Per tornare al trasferimento manuale:



Premere.

In questo Manuale d'uso le funzioni dell'operatore vengono descritte con il terminale programmato per il trasferimento manuale.

Nota: *se il terminale è programmato per il trasferimento automatico, non è necessario premere il tasto di risposta/trasferimento per trasferire le chiamate.*

Scelta della lingua (facoltativo)

È possibile scegliere una delle seguenti lingue da utilizzare per la visualizzazione delle informazioni sul display del terminale.

Cifre 0-9 = codice della lingua:

0 inglese 1 francese 2 tedesco 3 spagnolo 4 italiano
5 _____ 6 _____ 7 _____ 8 _____ 9 _____

Nota: *per impostazione predefinita, le cifre comprese tra 5 e 9 sono programmate per l'inglese. Per le altre lingue, è necessario modificare tali cifre localmente.*

Per scegliere un'altra lingua:

✖ 0 8 ✖

Comporre.

(0 - 4) #

Immettere il codice della lingua e premere.

Volume microtelefono e cuffie

Utilizzare i tasti del volume per regolare il volume del microtelefono o delle cuffie durante una chiamata.



Premere per modificare il volume.

Il livello di volume viene memorizzato.

Per gli utenti con problemi di udito, è possibile amplificare ulteriormente il livello di volume del microtelefono. Per cambiare il livello:

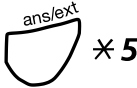

Premere contemporaneamente per almeno 1 secondo.

Viene emesso un tono e sul display viene visualizzata la modalità di impostazione, **Settings Mode**.

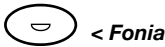

Premere per impostare o ripristinare il livello di volume.

La spia del tasto accesa indica il livello di volume amplificato, mentre la spia del tasto spenta indica il volume predefinito.

#

Premere per completare l'impostazione.

Una volta selezionata un'ulteriore amplificazione, la spia del tasto Linea 1 si spegne.

Nota: *la modifica del livello incide anche sulle cuffie collegate all'apposita presa.*

Melodia suoneria

Se si desidera sostituire la suoneria con melodie personalizzate, è possibile programmare una melodia per segnalare le chiamate interne e un'altra per le richiamate.

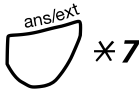

Tenere premuti contemporaneamente per accedere alla modalità Melodia.

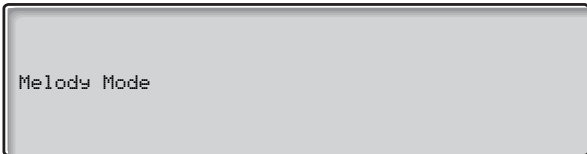

Se è disponibile una melodia memorizzata e attivata per le chiamate interne (< Fonia) o per le richiamate (Flash), la spia del tasto corrispondente si accenderà.

In modalità Melodia è possibile:

- Programmare nuove melodie
- Modificare o cancellare melodie memorizzate
- Attivare o disattivare melodie memorizzate

#

Premere per uscire dalla modalità Melodia.

Nota: se non viene premuto alcun tasto entro 30 secondi, la modalità di melodia viene automaticamente disattivata.

Programmazione di una nuova melodia oppure modifica o eliminazione di una melodia corrente



Allarmi

Premere.



Premere il tasto corrispondente al tipo di chiamata richiesto. L'eventuale melodia corrente viene riprodotta e vengono visualizzate le ultime 19 note o altrettanti simboli.

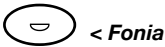

< Fonia

Premere per le chiamate interne

oppure



Flash

premere per le richiamate.

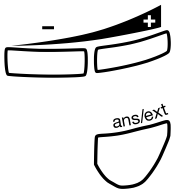

Per modificare la melodia corrente:

Premere per spostare il cursore a destra della posizione da modificare.

Tenere premuto per passare all'inizio o alla fine.

Premere per cancellare la nota a sinistra del cursore.

Tenere premuto per cancellare tutte le note.

Per immettere una nuova melodia o nuove note, vedere la sezione "[Immissione di note](#)" a pagina 28.

Per memorizzare la melodia corrente:



< Fonia

Premere per le chiamate interne

oppure



Flash

premere per le richiamate.



Allarmi

Premere.

La melodia corrente viene memorizzata.

Nota: se la melodia non è attivata, vedere la sezione "[Attivazione o disattivazione di una melodia memorizzata](#)" a pagina 27.



Per eliminare la melodia corrente:

Tenere premuto fino a quando non vengono visualizzate altre note.



< **Fonia**

Premere per le chiamate interne

oppure



Flash

premere per le richiamate.



Allarmi

Premere.

Attivazione o disattivazione di una melodia memorizzata

È necessario attivare una melodia memorizzata in modalità Melodia affinché possa essere utilizzata per segnalare una chiamata in arrivo.

Per attivare in modalità Melodia:



< **Fonia**

Premere per le chiamate interne

oppure



Flash

premere per le richiamate.

La spia corrispondente al tasto si accenderà:

Tasto < Fonia = Chiamate interne

Tasto Flash = Richiamate

Nota: *se si desidera ripristinare una suoneria normale ma mantenere in memoria la melodia, è sufficiente premere nuovamente il tasto per il tipo di chiamata richiesta. Quando la spia del tasto è spenta, la melodia memorizzata è disattivata.*

#

Premere per uscire dalla modalità Melodia.

Immissione di note

Nella modalità di melodia è possibile utilizzare la tastiera per immettere note, pause e così via. È possibile programmare fino a un massimo di 40 note per le chiamate in arrivo e di 20 note per le richiamate.

1c 2d 3e
4f 5g 6a
7b 8+c 9+d

Uso dei tasti:

Premere per inserire le note (1-9).

Nota: *premere a lungo per ottenere una nota lunga (visualizzata mediante una lettera maiuscola). +c e +d indicano un'ottava più alta.*

✱

Premere per inserire una breve pausa (p).

Tenere premuto per ottenere una pausa lunga (P). Ripetere per ottenere una pausa più lunga (pp...p).

0

Premere per ottenere un'ottava più alta per la nota inserita.

Prima della nota viene visualizzato un segno più (+) ad indicare l'ottava più alta.

Esempio: 30 per ottenere +e

#

Premere per aumentare o diminuire il tono per la nota inserita.

Premere una volta per ottenere un tono alto, due volte per ottenere un tono basso e tre volte per ottenere un tono normale.

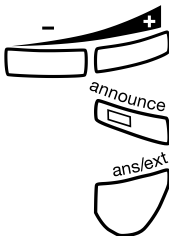

Premere per spostare il cursore verso sinistra o destra.

Tenere premuto per passare all'inizio o alla fine.

Premere per ascoltare le note immesse.

Premere per cancellare la nota a sinistra del cursore.

Tenere premuto per cancellare tutte le note.

Esempio di melodia:

Tema di James Bond programmato per le chiamate interne:

C d d D D pp C C C C #d #d #D #D pp D D D ##A G pppp G F G

Immettere le note.

Tasto grigio = Premere a lungo.

Nota: *il tasto #, per ottenere un tono più acuto o più grave, viene premuto dopo la nota, ma viene visualizzato prima.*

1 2 2 2 2 ✱ ✱ 1 1 1
1 2 # 2 # 2 # 2 #
✱ ✱ 2 2 2 6 # # 5
✱ ✱ ✱ ✱ 5 4 5

Una volta immesse, le prime 19 posizioni vengono visualizzate sul display (è possibile visualizzare solo le ultime 19 posizioni immesse).

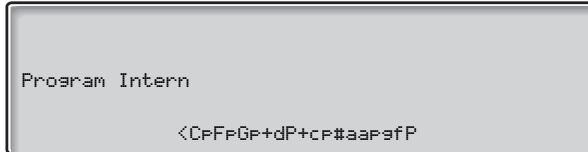

Una volta immesse, le note vengono visualizzate sul display. Sul display è possibile visualizzare solo le ultime 19 posizioni immesse.

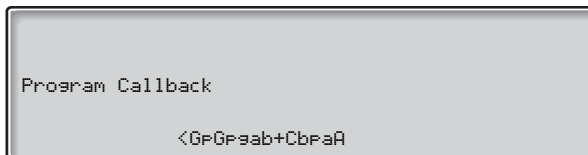

Nota: la nota A con tono grave (###A) viene visualizzata come bA, ovvero la lettera b viene utilizzata sia per la nota b che per il simbolo di tonalità bassa.

Contrasto del display

È possibile regolare il livello di contrasto del display.

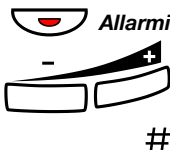
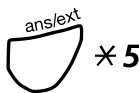

Tenere premuti contemporaneamente fino a quando non viene emesso il segnale della suoneria.

Sul display viene visualizzata la modalità di impostazione, Settings Mode.

Premere.

Premere ripetutamente per regolare il contrasto.

Premere per salvare le modifiche e uscire.

Nota: per uscire dal menu senza salvare le modifiche, premere # prima di premere uno qualsiasi dei tasti di regolazione.

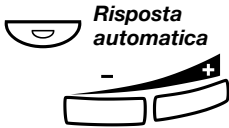
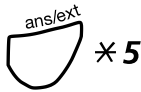

#

Retroilluminazione del display

È possibile regolare il livello di retroilluminazione del display.

Tenere premuti contemporaneamente fino a quando non viene emesso il segnale della suoneria.

Sul display viene visualizzata la modalità di impostazione.

Premere.

Premere ripetutamente per regolare il livello di retroilluminazione.

Premere per salvare e uscire.

***Nota:** per uscire dal menu senza salvare le modifiche, premere # prima di premere uno qualsiasi dei tasti di regolazione.*

Chiamate in arrivo

Chiamate in arrivo normali

Il terminale squilla per segnalare una chiamata in arrivo. Sul display viene visualizzato il numero di chiamate in attesa nelle code comuni e personali, il tipo di chiamata in arrivo, i dati relativi alla linea esterna oppure il numero e il nome dell'interno chiamante.

Esempi di informazioni visualizzate sul display:

Chiamata esterna in arrivo

```
C= 1 I= 0 URBANA
LINEA EST ENTRANTE
010003012
15:25
```

Chiamata interna in arrivo

```
C= 1 I= 0 INTERNA
UT. VOCE ENTRANTE
206
LUCIO FABBRI
15:25
```



Premere per rispondere alla chiamata.

La spia del tasto < Fonia accesa indica il collegamento all'interlocutore.

Chiamate reinstradate

In caso di mancata risposta la chiamata viene reinstradata al terminale. Il terminale squilla e sul display viene visualizzata la chiamata reinstradata e il motivo del reinstradamento:

Esempio di visualizzazione delle informazioni sul display:

L'interno selezionato è occupato

```
C= 1 I= 0 INTERNA
UT. VOCE OCCUPATO
      206
      LUCIO FABBRI
                                     15:25
```

- OCCUPATO L'interno selezionato è occupato.
- CONGEST . È stata rilevata la congestione delle risorse.
- BLOCCATO L'interno selezionato è bloccato.
- VACANTE Il numero selezionato non è assegnato oppure è incompleto.



Premere per rispondere alla chiamata.

La spia del tasto < Fonia accesa indica il collegamento all'interlocutore.

Se possibile, correggere l'errore e informare il chiamante.

Chiamata al terminale da un interno

Un interno può contattare il terminale utilizzando due metodi: *selezionando un numero operatore comune* oppure *selezionando un numero operatore singolo*.

Esempio di visualizzazione delle informazioni sul display:

Viene selezionato il numero operatore comune (9).

```

C= 1 I= 0 INTERNA
UT. VOCE ENTRANTE
      206
      LUCIO FABBRI
                                     9  15:25
  
```

Note:

se l'interlocutore è un terminale ISDN, sul display viene visualizzato il messaggio UT. ISDN invece di UT. VOCE.

Se il chiamante ha selezionato il numero operatore singolo, viene visualizzato questo numero invece di quello comune.



Premere per rispondere alla chiamata.

La spia del tasto < Fonia accesa indica il collegamento all'interlocutore.

Chiamata al terminale da un operatore

Quando un operatore seleziona il numero operatore comune, sul display viene visualizzato quanto segue:

Esempio di visualizzazione delle informazioni sul display:

Viene selezionato il numero operatore comune (9).

```
C= 1 I= 0 INTERNA
OPERATORE ENTRANTE
      202
      MARIA BIANCHI
                                     9  15:25
```

Nota: se l'operatore ha selezionato il numero operatore singolo, viene visualizzato questo numero invece di quello comune.



Premere per rispondere alla chiamata.

La spia del tasto < Fonia accesa indica il collegamento all'interlocutore.

Richiesta linea (Inquiry)

Quando un interno contatta l'operatore con una chiamata esterna messa in attesa, procedere nel modo descritto nella sezione "[Chiamata al terminale da un interno](#)" a pagina 33.



< **Clear**

Per ricollegare l'interno alla linea esterna:

Premere.

Il terminale viene azzerato.

Per collegare il terminale alla chiamata esterna:

Chiedere all'interno di riagganciare il microtelefono.

Quando l'interno riaggancia, viene effettuato automaticamente il collegamento al chiamante. Sul display vengono visualizzati il messaggio LINEA EST, TRASFERTA e i dati della linea esterna.

Chiamate di emergenza

Una chiamata di emergenza da un interno è segnalata da un segnale acustico continuo.

Esempio di visualizzazione delle informazioni sul display:

Chiamata di emergenza in arrivo

```
C= 1 I= 0 INTERNA
EMERGENZA ENTRANTE
      207
MARCO ROSSI
                                     250  15:25
```

Nota: se la chiamata di emergenza viene effettuata da una linea di collegamento, sul display viene visualizzato il messaggio RETE PRIV..



Premere per rispondere alla chiamata.

La spia del tasto < Fonia accesa indica il collegamento all'interlocutore.

Chiamate deviate

Una chiamata viene deviata al terminale.

Esempio di visualizzazione delle informazioni sul display:

La chiamata esterna in arrivo viene deviata all'interno 207.

```
C= 1 I= 0 DEVIAZIONE
LINEA EST      DEVIAZ.
      010003012
MARCO ROSSI
                                     207  15:25
```

Nota: se la chiamata viene effettuata da un interno, sul display viene visualizzato il messaggio UT . VOCE e il nome e il numero dell'interno.



Premere per rispondere alla chiamata.

La spia del tasto < Fonia accesa indica il collegamento all'interlocutore.

Informazioni sull'assenza (deviazione messaggi)

Le informazioni sull'assenza per un determinato interno possono essere attivate dal terminale dell'operatore o dal telefono. Quando per un interno chiamato sono attivate le informazioni sull'assenza e la chiamata viene deviata al terminale, viene emesso un tono singolo.

Esempi di informazioni visualizzate sul display:

La chiamata esterna viene deviata all'interno 206.

```
C= 1 I= 0 URBANA
LINEA EST DEVIAZ.      UT. VOCE
      010003012                206
                                LUCIO FABBRI
                                RIUNIONE 1600  15:25
```

La chiamata interna viene deviata all'interno 206.

```
C= 1 I= 0 DEVIAZIONE
UT. VOCE DEVIAZ.      UT. VOCE
      207                206
      MARCO ROSSI                LUCIO FABBRI
                                RIUNIONE 1600  15:25
```



Premere per rispondere alla chiamata.

La spia del tasto < Fonia accesa indica il collegamento all'interlocutore.

Fornire le informazioni al chiamante.

Premere.

Il terminale viene azzerato.

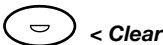

< Clear

Nota: è possibile ignorare le informazioni sull'assenza attivate. Vedere la sezione "[Annullamento](#)" a pagina 47.

Trasferimento di chiamate

In questo capitolo viene spiegato come trasferire le chiamate a interni, operatori, cercapersone e linee esterne.

Interno libero

Trasferimento ad un interno di una chiamata visualizzata sul lato sinistro.

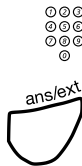

Comporre il numero dell'interno.

Sul lato destro vengono visualizzati il messaggio UT . VOCE LIBERO e il numero e il nome dell'interno chiamato.

Premere per rispondere alla chiamata.

La chiamata viene trasferita e il terminale viene azzerato.

Nota: se il terminale è impostato sulla modalità di trasferimento automatico, la chiamata viene trasferita automaticamente una volta selezionata l'ultima cifra del numero di interno e il terminale viene azzerato.

Annuncio chiamata

Se si desidera annunciare la chiamata prima di trasferirla, è necessario che il terminale sia impostato sulla modalità di trasferimento manuale.

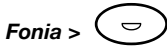

Comporre il numero dell'interno.

Sul lato destro vengono visualizzati il messaggio UT . VOCE e il numero e il nome dell'interno chiamato.

Premere.

La spia del tasto Fonia > è accesa e il terminale contatta l'interno.

Nota: *se l'interno chiamato appartiene ad una rete privata, non è necessario premere il tasto Fonia > per chiamare in quanto tale operazione viene effettuata automaticamente.*

Quando l'interno chiamato risponde, viene visualizzato il messaggio RISPONDA.

Annunciare la chiamata.

Nota: *in base al sistema in uso, il chiamante può ascoltare l'annuncio.*



Premere per rispondere alla chiamata.

La chiamata viene trasferita e il terminale viene azzerato.

Ripresa di una chiamata

È possibile riprendere una chiamata trasferita prima della risposta, ad esempio nel caso in cui sia stato selezionato un numero errato.

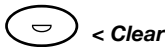

Premere.

È anche possibile premere il tasto Clear >. Sul display vengono visualizzati i dati relativi alla chiamata trasferita.

Per correggere il numero:

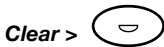

Premere.

Trasferire la chiamata all'interno secondo la normale procedura.

Interno occupato

Se viene visualizzato il messaggio OCCUPATO, l'interno è occupato. Informare il chiamante e chiedere se desidera attendere o richiamare.



Se il chiamante desidera attendere:

Premere per rispondere alla chiamata.

La chiamata viene trasferita e prenotata sull'interno occupato. Il terminale viene azzerato.

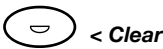

Se il chiamante desidera richiamare:

Premere.

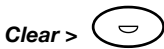

Premere.

La chiamata viene terminata e il terminale viene azzerato.

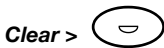

Se il chiamante desidera essere messo in comunicazione con un altro interno:

Premere.



Comporre il numero dell'interno.

Trasferire la chiamata all'interno secondo la normale procedura.

Se per l'interno occupato è presente una precedente chiamata prenotata, sul display vengono visualizzati i messaggi C. ATTESA e RESTRIZIONE.

Tuttavia, se il sistema è programmato in tale modo, potrebbe essere possibile avere diverse chiamate prenotate sullo stesso interno (1-9).

È possibile mettere la chiamata in attesa, come descritto nella sezione "[In attesa](#)" a pagina 48.

Interno bloccato

Quando un interno è bloccato e non può ricevere chiamate a selezione diretta dalla rete pubblica, viene reinstradato al centralino.

Esempio di visualizzazione delle informazioni sul display:

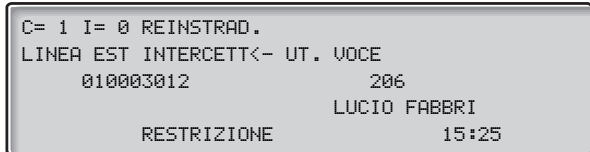

Informare il chiamante che l'interno richiesto è bloccato per la selezione passante.

Se il chiamante richiede il trasferimento della chiamata all'interno desiderato:



Premere e comporre il numero dell'interno.

Trasferire la chiamata secondo la normale procedura.

Lasciare un messaggio all'interno qualora non possa ricevere chiamate esterne:



Premere e comporre il numero dell'interno.

L'interno è libero.

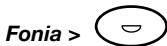

Premere.

Il terminale contatta l'interno. Quando l'interno risponde, viene visualizzato il messaggio **RISPOSTA** ed è possibile lasciare il messaggio.

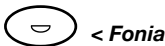

Premere.

Informare il chiamante esterno della risposta.

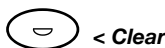

Per terminare le chiamate:

Premere.

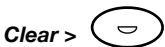

Premere.

Le chiamate vengono terminate e il terminale viene azzerato.

Numero vacante

Quando il chiamante fornisce un numero di interno vacante, sul display viene visualizzato il messaggio VACANTE.

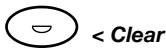

Informare il chiamante della situazione.

Premere.

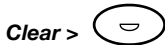

Premere.

Le chiamate vengono terminate e il terminale viene azzerato.

Informazioni sull'assenza (deviazione messaggi attivata)

Un chiamante esterno desidera parlare con un interno per il quale sono state attivate le informazioni sull'assenza.



Comporre il numero dell'interno.

Sul display del terminale viene visualizzato il motivo dell'assenza e, se specificate, l'ora e la data di rientro.

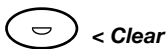

Fornire le informazioni al chiamante.

Premere.

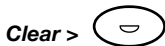

Premere.

Le chiamate vengono terminate e il terminale viene azzerato.

Nota: è possibile ignorare le informazioni sull'assenza attivate. Vedere la sezione "[Annullamento](#)" a pagina 47.

Interno deviato

Trasferimento di una chiamata ad un interno deviato.



Comporre il numero dell'interno.

Sul lato destro del display viene visualizzata la postazione di risposta deviata, ovvero l'interno su cui è stato effettuato il trasferimento, mentre nella riga inferiore viene indicato il numero selezionato.

Esempio di visualizzazione delle informazioni sul display:

```
C= 1 I= 0 URBANA
LINEA EST ENTRANTE      UT. VOCE LIBERO
      010003012                206
                                LUCIO FABBRI
MARCO ROSSI                207  15:25
```



Premere per trasferire la chiamata.

La chiamata viene trasferita e il terminale viene azzerato.

Follow-me esterno

Trasferimento di una chiamata ad un interno che ha attivato un follow-me esterno, ovvero ha ordinato il trasferimento delle chiamate in arrivo ad un numero telefonico esterno.



Comporre il numero dell'interno.

Sul display viene temporaneamente visualizzato il messaggio DEVIATA. ESTERNA. La spia del tasto Fonia > è accesa, sul lato destro del display sono visualizzate le informazioni sulla linea, mentre nella riga inferiore sono indicati il nome e il numero selezionato.

Esempio di visualizzazione delle informazioni sul display:

```
C= 1 I= 0 URBANA
LINEA EST ENTRANTE      LINEA EST USCENTE
      010003012                010002005
                                MARCO ROSSI
                                207  15:25
```



Premere per trasferire la chiamata.

La chiamata viene trasferita e il terminale viene azzerato.

Numero personale

Trasferimento di una chiamata ad un interno per il quale è attivato un profilo di numero personale.

Nota: in caso di trasferimento automatico oppure quando la chiamata viene trasferita prima di inviare uno squillo all'interno, il terminale fornisce informazioni standard.

Se si desidera inviare uno squillo prima di trasferire la chiamata:



Comporre il numero dell'interno.

Nota: non è possibile utilizzare la suoneria manuale per un interno con un telefono cordless, un telefono IP, un terminale ISDN o Mobile Extension.

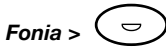

Premere per inviare lo squillo.

Esempio di visualizzazione delle informazioni sul display:

```

C= 1 I= 0 URBANA
LINEA EST ENTRANTE      UT. VOCE LIBERO
      010003012                206
                                LUCIO FABBRI
MARCO ROSSI              207  15:25
  
```

Nota: se il numero della postazione di risposta è uguale a quello selezionato, tale numero viene riportato sia come numero selezionato che come numero di risposta.



Premere per trasferire la chiamata.

La chiamata viene trasferita e il terminale viene azzerato.

Operatori e gruppi

Trasferimento di una chiamata ad un altro operatore o gruppo del proprio centralino o della propria rete privata.

Operatori



Comporre il numero dell'interno.

Esempio di visualizzazione delle informazioni sul display:

```
C= 1 I= 0 URBANA
LINEA EST ENTRANTE ->OPERATORE LIBERO
010003012                202
                        MARIA BIANCHI
                        15:25
```



Premere per trasferire la chiamata.

La chiamata viene trasferita e il terminale viene azzerato.

Gruppi



Per trasferire una chiamata ad un numero di gruppo:

Comporre il numero di gruppo.

Sul lato destro del display viene visualizzato l'utente che risponde, mentre sulla quinta riga sono indicati il nome e il numero del gruppo.

Esempio di visualizzazione delle informazioni sul display:

```
C= 1 I= 0 URBANA
LINEA EST ENTRANTE  UT. VOCE LIBERO
010003012                206
                        LUCIO FABBRI
GRUPPO MARKETING  207  15:25
```



Premere per trasferire la chiamata.

La chiamata viene trasferita e il terminale viene azzerato.

Nota: se l'intero gruppo è occupato, la chiamata può ancora essere trasferita. La chiamata viene messa in attesa e squillerà il primo interno che risulta libero.

Cercapersone

È possibile trasferire le chiamate ad un cercapersone.

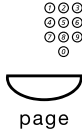

Comporre il numero dell'interno.

Premere per attivare la funzione di cercapersone.

Sulla prima riga del display viene visualizzato il messaggio PAGING.



Premere per trasferire la chiamata.

La chiamata viene trasferita e il terminale viene azzerato.

Nota: *il paging viene avviato automaticamente se si trasferisce una chiamata ad un interno che ha attivato la deviazione ad un cercapersone.*

In genere, il centralino non è coinvolto nella procedura di risposta. Si verrà richiamati solo se l'utente non risponde alla chiamata dopo un intervallo predeterminato.

Se non è possibile effettuare il paging della persona chiamata, viene visualizzato il messaggio RESTRIZIONE.



Se l'interno chiamato è occupato, è possibile prenotare l'annuncio:

Premere per attivare la funzione di cercapersone.

Sulla prima riga del display viene visualizzato il messaggio PAGING.



Premere per attivare l'annuncio della chiamata.



Premere per trasferire la chiamata.

La chiamata viene prenotata tramite il cercapersone e il terminale viene azzerato.

Messaggi verso paging

È possibile impostare il cercapersone in modo da consentire i messaggi verso paging. I messaggi vengono trasmessi come codici predefiniti composti da un massimo di dieci cifre e vengono visualizzati sul display del cercapersone.

✱ 8 1 ✱



#

Comporre.

Selezionare il numero di interno da utilizzare per la ricerca e premere.

Comporre il codice messaggio (1–10 cifre).

Premere.

Il terminale viene azzerato.

Linea esterna

Può trattarsi di una chiamata ad un altro centralino dell'ufficio nell'ambito della rete privata oppure di una chiamata alla rete pubblica.



Comporre il codice di l'accesso alla linea desiderata e il numero esterno.

Sul display vengono visualizzati il messaggio LINEA EST USCENTE, i dati sulla linea e, temporaneamente, il numero selezionato.

Premere per trasferire la chiamata.

La chiamata viene trasferita e il terminale viene azzerato.

Annullamento

Interno deviato

Quando si chiama un interno per il quale è stata attivata la deviazione di chiamata, sul lato destro del display viene visualizzata la postazione di risposta, mentre nella riga inferiore viene indicato il numero selezionato.

Clear > 

* 6 0 *

⊙ ⊙ ⊙
⊙ ⊙ ⊙
⊙ ⊙ ⊙
⊙

#

Fonia > 

ans/ext

Premere.

Comporre.

Comporre il numero dell'interno.

Premere per attivare l'annullamento.

Premere.

Se l'interno che ha attivato la deviazione accetta la chiamata:

Premere per trasferire la chiamata.

Informazioni sull'assenza

Viene effettuata una chiamata ad un interno e si ricevono informazioni sull'assenza.

Fonia > 

Premere.

L'interno viene chiamato ancora una volta, ma questa volta non sono disponibili informazioni sull'assenza.

Fonia > 

Premere.

ans/ext

Se l'interno che ha attivato la deviazione accetta la chiamata:

Premere per trasferire la chiamata.

Funzioni di servizio

In attesa

Messa in attesa temporanea di una chiamata. Il terminale risulta disponibile per altre operazioni. L'attesa è limitata pertanto si viene richiamati se la chiamata non viene ripresa entro un determinato intervallo di tempo.

La chiamata da mettere in attesa deve essere in collegamento vocale con il terminale, ovvero sul display deve essere visualizzato <- oppure -> e l'altro lato del display deve essere inattivo.

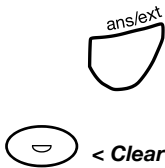

Per mettere in attesa una chiamata:

Premere per trasferire la chiamata.

Per riprendere l'ultima chiamata messa in attesa, lo stato del terminale deve essere inattivo.

Premere.

È anche possibile premere il tasto Clear >. La chiamata viene ripresa.

Nota: se vengono trasferite chiamate dopo averne messa una in attesa e una qualsiasi di tali chiamate non riceve risposta, verrà ripresa l'ultima chiamata trasferita.

Nel caso di una chiamata ripresa sul display viene visualizzato il messaggio RICHIAMATA e, a seconda del tipo di chiamata, il messaggio UT. VOCE o LINEA EST unitamente al numero, al nome o ai dati della linea.

Messa in attesa di una chiamata con i tasti Loop 1-4

Un metodo alternativo per mettere in attesa una chiamata consiste nell'utilizzare un tasto Loop.

Per mettere in attesa la chiamata:

Loop 2 

Premere un tasto Loop libero.

La spia del tasto Loop corrispondente lampeggia e il terminale viene azzerato.

Per riprendere la chiamata:

Loop 2 

Premere il tasto Loop corrispondente.

La spia si spegne ed è possibile parlare con l'utente della chiamata messa in attesa.

Sul display viene visualizzato il messaggio RICHIAMATA e, a seconda del tipo di chiamata, UT. VOCE o LINEA EST unitamente al numero, al nome o ai dati della linea.

Messa in attesa di una chiamata con il tasto Monitor loop

È anche possibile mettere in attesa le chiamate utilizzando il tasto Monitor loop. Questo metodo consente all'operatore di ascoltare l'utente della chiamata messa in attesa. L'attesa non è limitata e non viene effettuata la richiamata.

Nota: non è possibile utilizzare il tasto Monitor loop per una chiamata conferenza.

Monitor loop 

Premere per mettere in attesa la chiamata.

La spia si accende e lampeggia lentamente.

Il terminale viene azzerato e viene stabilita una comunicazione mono-direzionale per consentire il controllo della chiamata messa in attesa.

Monitor loop 

Premere per riprendere la chiamata in attesa.

Sul display viene visualizzato il messaggio RICHIAMATA e, a seconda del tipo di chiamata, UT. VOCE o LINEA EST unitamente al numero, al nome o ai dati della linea.

Annuncio

Quando si riceve una chiamata che deve essere annunciata prima del trasferimento all'interno, attenersi alla seguente procedura. Il terminale deve essere in modalità di trasferimento manuale.

Interno libero

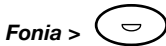

Comporre il numero dell'interno.

Sul lato destro vengono visualizzati il messaggio UT . VOCE e il numero e il nome dell'interno chiamato.

Premere.

Quando l'interno chiamato risponde, viene visualizzato il messaggio RISPOSTA.

Nota: se l'interno chiamato appartiene ad una rete privata, non è necessario premere il tasto *Fonia >* per chiamare in quanto tale operazione viene effettuata automaticamente.

Annunciare la chiamata.

Nota: se si desidera parlare con entrambi gli interlocutori contemporaneamente, premere il tasto *< Fonia >* prima di trasferire la chiamata.



Premere per trasferire la chiamata.

La chiamata viene trasferita e il terminale viene azzerato.

Interno occupato

Si annuncia una chiamata ad un interno occupato e l'avviso di chiamata è consentito.

Sul display vengono visualizzati i messaggi OCCUPATO e C . ATT . CONS ..



Se il chiamante desidera attendere:

Premere per attivare l'annuncio della chiamata.



Premere per prenotare la chiamata.

La chiamata viene prenotata sull'interno con l'annuncio e il terminale viene azzerato. Una volta liberato l'interno, si verrà richiamati.

Esempio di visualizzazione delle informazioni sul display:

```
C= 1 I= 0 RICHIAMATA
LINEA EST RICHIAMATA   UT. VOCE RISERV.
010003012              206
                        LUCIO FABBRIO
                        15:25
```



Premere.

Collegamento vocale con la chiamata messa in attesa.

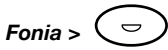

Premere.

Il terminale contatta l'interno. Quando l'interno chiamato risponde, viene visualizzato il messaggio RISPONDA.

Annunciare la chiamata.

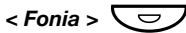

Premere.

Collegamento vocale con il chiamante e l'interno.



Premere per trasferire la chiamata.

La chiamata viene trasferita e il terminale viene azzerato.

Richiamata

Per richiamata si intende:

- Una chiamata messa in attesa premendo il tasto ANS/EXT.
- Una chiamata messa in attesa premendo un tasto Loop.
- Una chiamata trasferita ad un interno libero che non risponde.
- Una chiamata trasferita ad un interno occupato.

L'attesa è limitata. Quando la chiamata non viene ripresa o non riceve risposta entro un intervallo predeterminato, modificabile dall'amministratore di sistema, tornerà al terminale.

Chiamate messe in attesa mediante il tasto di risposta/trasferimento o un tasto loop

Il terminale squilla. Se viene messo in attesa premendo un tasto Loop, la spia del tasto corrispondente lampeggia.

Esempio di visualizzazione delle informazioni sul display:

```
C= 1 I= 0 RICHIAMATA
LINEA EST RICHIAMATA
010003012
15:25
```

Se la richiamata viene effettuata da un interno, viene visualizzato il messaggio UT .VOCE, unitamente al numero e al nome, invece di LINEA EST e dei dati sulla linea.



Premere per rispondere alla chiamata.

Nessuna risposta oppure interno occupato

Il terminale squilla.

Esempio di visualizzazione delle informazioni sul display:

```

C= 1 I= 0 RICHIAMATA
LINEA EST RICHIAMATA      UT. VOCE OCCUPATO
      010003012                206
                                   LUCIO FABBRÌ
                                   15:25
  
```

Se la richiamata viene effettuata da un interno, viene visualizzato il messaggio UT. VOCE, unitamente al numero e al nome, invece di LINEA EST e dei dati sulla linea. Se l'interno chiamato è libero, invece di OCCUPATO viene visualizzato il messaggio LIBERO.



Premere per rispondere alla chiamata.

Se l'interno risponde:

Si sente un tono di avviso, viene visualizzato il messaggio RISPOSTA ed è possibile stabilire il collegamento vocale con entrambi gli interlocutori.



Premere per trasferire la chiamata.

La chiamata viene trasferita e il terminale viene azzerato.

Contascatti

Un interno può richiedere una linea esterna con contascatti. Utilizzando i seguenti metodi, l'operatore può fornire il servizio richiesto:

Nota: non è possibile utilizzare le prime due alternative per un interno con un telefono cordless, un telefono IP, un terminale ISDN o Mobile Extension.

Chiamare prima l'interno

Questo metodo impedisce all'interno di effettuare o ricevere altre chiamate durante la preparazione della chiamata con contascatti richiesta.

Chiedere all'interno di riagganciare.

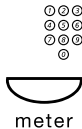

Comporre il numero dell'interno.

Premere.



Comporre il numero esterno.

Chiedere all'interlocutore di attendere.

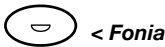

Premere e annunciare la chiamata.

Si viene ricollegati all'interno.

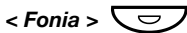

Premere per parlare con entrambi gli interlocutori.



Premere per trasferire la chiamata.

La chiamata viene trasferita e il terminale viene azzerato.

Chiamare prima l'utente esterno



Chiedere all'interno di riagganciare.

Premere.



Effettuare una chiamata esterna seguendo la normale procedura.

Chiedere all'interlocutore di attendere.

Chiamare l'interno.

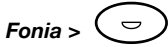

Premere.

Annunciare la chiamata quando l'interno risponde.

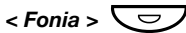

Premere per parlare con entrambi gli interlocutori.



Premere per trasferire la chiamata.

La chiamata viene trasferita e il terminale viene azzerato.

Interno in attesa con microtelefono sganciato



Premere.

Comporre il numero esterno.

Informare l'utente della chiamata in arrivo.

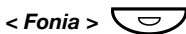

Premere per parlare con entrambi gli interlocutori.

Annunciare la chiamata.



Premere per trasferire la chiamata.

La chiamata viene trasferita e il terminale viene azzerato.

Attivazione del tono di centrale

Un interno chiama il terminale e richiede una linea esterna con contascatti.



meter



Chiedere al chiamante di attendere.

Premere.

Comporre il codice di accesso ad una linea esterna.

Tono di centrale.



Premere per trasferire la chiamata.

La linea viene trasferita e il terminale viene azzerato.

Richiamata da una chiamata con contascatti

Tutte le chiamate con contascatti vengono restituite all'operatore una volta terminate in modo da consentire la lettura degli scatti.

Esempio di visualizzazione delle informazioni sul display:

```

C= 1 I= 0 RICHIAMATA          SCATTI
UT. VOCE
      206
LUCIO FABBRIO
                                76   15:25
    
```



Premere.

Prendere nota del numero di scatti e del numero/nome dell'interno.



Premere.

Nell'ultima riga del display viene visualizzato il numero esterno.

Prendere nota del numero esterno.

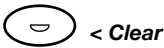

Premere.

La chiamata con contascatti viene terminata e il terminale viene azzerato.

Nota: è possibile leggere numeri esterni composti da un massimo di 20 cifre. Se si preme nuovamente il tasto del contascatti, sul display viene visualizzato ancora una volta il numero degli scatti conteggiati.

Chiamate in serie

Una chiamata in serie consente al chiamante di parlare con più interni nell'ambito del centralino senza dover richiamare. Al termine di ciascuna conversazione, la chiamata viene reinstradata al terminale. L'operatore compone l'interno successivo e trasferisce la chiamata a tale interno.

Nota: se si desidera risultare assenti una volta richiesta una chiamata in serie, è necessario attivare la funzione di deviazione di chiamata. Vedere la sezione "[Richiamate deviate a un altro terminale](#)" a pagina 59.

Quando la chiamata esterna in arrivo richiede l'effettuazione di una chiamata in serie:

Richiedere al chiamante di attendere al termine di ciascuna conversazione.



Premere.

Comporre il numero dell'interno.

Procedere come descritto nella sezione "[Trasferimento di chiamate](#)" a pagina 37.

Al termine di ciascuna conversazione, la chiamata viene reinstradata al terminale. Esempio di visualizzazione delle informazioni sul display:

```
C= 1 I= 0 RICHIAMATA      SERIE
LINEA EST RICHIAMATA
010003012
15:25
```



Premere per rispondere e richiedere l'interno desiderato.

Comporre il numero successivo e trasferire la chiamata.

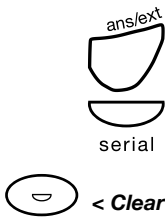

Al termine dell'ultima conversazione:

Premere per parlare con il chiamante.

Premere per annullare la funzione di chiamata in serie.

Premere.

La chiamata viene terminata e il terminale viene azzerato.

Richiamate deviate a un altro terminale

Se è necessario lasciare incustodito il terminale durante una chiamata in serie, verificare che tutte le chiamate vengano reinstradate ad un altro operatore.

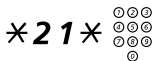

Per attivare la deviazione delle richiamate:

Comporre e selezionare il numero operatore singolo.



Premere.



Premere per attivare.

Nella prima riga del display viene visualizzato il messaggio FUORI SERVIZIO.



Per annullare la deviazione delle richiamate:

Premere.

Nota: è anche possibile comporre **# 2 1 #** per annullare la deviazione.

Selezione durante una chiamata in corso

Quando si contattano teleservizi interattivi, ad esempio quelli bancari, è necessario utilizzare i segnali DTMF (Dual Tone Multi Frequency). Se il centralino non è già programmato per convertire automaticamente i numeri immessi in segnali DTMF, è necessario attivare la funzione durante la chiamata.

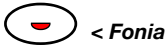

< **Fonia**

Premere durante la chiamata.

Sul display viene visualizzato il messaggio **TONI DTMF** per indicare che è stata attivata la modalità DTMF.



Comporre il numero desiderato.

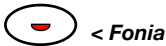

< **Fonia**

Premere per uscire dalla modalità DTMF.

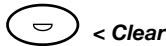

< **Clear**

Premere per terminare.

La chiamata viene terminata e il terminale viene azzerato.

Inclusione e rilascio forzato

Per chiamate urgenti è possibile utilizzare la funzione di inclusione per accedere a interni occupati e, se consentito, trasferire la nuova chiamata.

Una chiamata urgente in arrivo giunge al terminale.



Comporre il numero dell'interno.

Sul display viene visualizzato il messaggio **OCCUPATO** o **C. ATTESA** per indicare che l'interno è occupato oppure che è presente una chiamata prenotata.

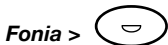

Fonia >

Premere per inserirsi nella conversazione.

Viene emesso il tono di inclusione e si ottiene il collegamento alla conversazione in corso.

Informare l'interno della chiamata urgente.

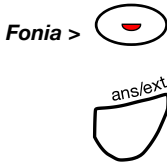

L'interno accetta la nuova chiamata

Premere.

La chiamata urgente viene trasferita, mentre l'altro interno viene scollegato.

Premere per trasferire la chiamata.

La chiamata urgente viene trasferita all'interno desiderato e il terminale viene azzerato.

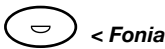

L'interno desidera terminare prima la conversazione in corso

Premere.

Si viene collegati con l'utente della chiamata urgente.

Informare il chiamante che la chiamata verrà trasferita non appena l'interno risulterà libero.



Premere per prenotare la chiamata.

La chiamata viene prenotata sull'interno e il terminale viene azzerato.

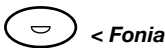

La classe di servizio dell'interno non consente l'inclusione

Nell'ultima riga del display viene visualizzato il messaggio RESTRIZIONE per indicare che l'inclusione non è consentita su tale interno.

Premere.

Si viene collegati con l'utente della chiamata urgente.

Informare il chiamante che non è possibile inserirsi nella chiamata e che sarà necessario attendere finché l'interno non risulti nuovamente libero.



Premere per prenotare la chiamata.

La chiamata viene prenotata sull'interno e il terminale viene azzerato.

Separazione chiamate

Quando due interlocutori sono collegati al terminale (interno o esterno), la separazione delle chiamate consente di conversare privatamente con entrambi gli interlocutori.



< **Fonia**

Premere per parlare solo con l'interlocutore visualizzato a sinistra

Conversazione con l'interlocutore visualizzato a sinistra.

oppure

Fonia >



premere per parlare solo con l'interlocutore visualizzato a destra.

Conversazione con l'interlocutore visualizzato a destra.

Assistenza

Se un interno non riesce oppure non è autorizzato a eseguire una determinata operazione, può contattare un operatore per richiedere assistenza.

Nota: a seconda del tipo di centralino, alcune funzioni descritte in questa sezione potrebbero essere opzionali.

Esecuzione di chiamate

Utilizzando i seguenti metodi, l'operatore può fornire assistenza nell'esecuzione di chiamate:

- Chiamare il primo l'interno
- Chiamare in primo luogo l'interlocutore esterno
- Richiedere all'interno di attendere la chiamata con il microtelefono sganciato
- Fornire un segnale di centrale (attivazione del segnale di centrale)

Nota: non è possibile utilizzare le prime due alternative per un interno con un telefono cordless, un telefono IP, un terminale ISDN o Mobile Extension.

Chiamare il primo l'interno

L'interno riaggancia dopo aver telefonato all'operatore per richiedere assistenza. Questo metodo di assistenza non consente all'interno di effettuare o ricevere chiamate.

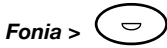

Comporre il numero dell'interno e il numero desiderato.

Premere (se il numero richiesto corrisponde a un numero interno).

Informare l'utente chiamato e chiedere di attendere.

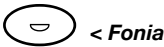

Premere.

Annunciare la chiamata.



Premere per trasferire la chiamata.

La chiamata viene trasferita e il terminale viene azzerato.

Chiamare in primo luogo l'interlocutore esterno

Questo metodo consente all'interno di effettuare o ricevere chiamate mentre l'operatore contatta l'altro interlocutore.



Comporre il numero dell'altro interlocutore.

Informare l'utente chiamato e chiedere di attendere.



Comporre il numero dell'interno.

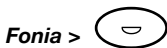

Premere.

Il terminale contatta l'interno.

Annunciare la chiamata quando l'interno risponde.



Premere per trasferire la chiamata.

La chiamata viene trasferita e il terminale viene azzerato.



Interno in attesa con microtelefono sganciato

Comporre il numero dell'altro interlocutore.

Chiedere all'interlocutore di attendere.

< Fonia > 

Premere per parlare con entrambi gli interlocutori.

Annunciare la chiamata.



Premere per trasferire la chiamata.

La chiamata viene trasferita e il terminale viene azzerato.

Attivazione del tono di centrale

L'interno chiamante richiede una linea esterna.

Chiedere al chiamante di attendere.



Comporre il codice di accesso per l'inoltro ad una linea esterna.

Tono di centrale.



Premere per trasferire la linea.

La linea viene trasferita all'interno in modo da consentire al chiamante di effettuare la chiamata esterna. Il terminale viene azzerato.

Chiamate conferenza

È possibile effettuare una chiamata conferenza con un massimo di 8 partecipanti, di cui il terminale può essere organizzatore o partecipante.

Organizzatore conferenza

Per effettuare una chiamata conferenza (il terminale è inattivo su entrambi i lati).

✖ 3 #

Comporre.

Sul display vengono visualizzati i messaggi CONFERENZ e LIBERO.

Per aggiungere un partecipante alla conferenza:



Comporre il numero dell'interno.

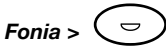

Premere.

Il terminale contatta l'interno e informa dell'inizio della chiamata conferenza.



Premere.

Il numero dei partecipanti viene visualizzato a sinistra sulla terza riga.

Ripetere la procedura per aggiungere altri partecipanti.

Per abbandonare una chiamata conferenza in corso:

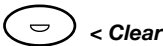

Premere.

Il terminale viene azzerato.

Nota: una volta raggiunto il numero massimo di partecipanti, si viene automaticamente scollegati dalla conferenza.

Partecipante

Un interno può includere un operatore tra i partecipanti alla conferenza.

Nota: *in quanto partecipante, l'operatore non può accedere a tutte le altre funzioni di operatore.*

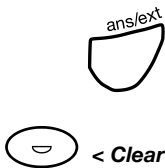

Premere.

Viene effettuato il collegamento all'utente chiamante. Il chiamante informa l'operatore che partecipa alla chiamata conferenza.

Premere per terminare.

Si viene scollegati dalla chiamata conferenza e il terminale viene azzerato.

Gruppo comune di risposta

È possibile aiutare i membri di un gruppo ad abbandonare il gruppo e riacedervi.

Per abbandonare il gruppo:

*** 2 1 *** 

Comporre e selezionare il numero dell'interno.

#

Premere.

Per riaccedere al gruppo:

2 1 * 

Comporre e selezionare il numero dell'interno.

#

Premere.

Programmazione di numeri di selezione rapida singola

È possibile assistere gli interni nella programmazione di numeri di selezione rapida singola mediante i tasti da 0 a 9 sulla tastiera del telefono. Il numero da programmare può contenere un massimo di 20 cifre.

Nota: *l'interno deve essere autorizzato all'uso di questa funzione.*

Per programmare o modificare un numero:

*** 5 1 ***

Comporre.

 *****

Comporre il numero dell'interno e premere.

(0-9) *

Comporre la cifra selezionata e premere.

 **#**

Comporre il numero completo e premere.

Per cancellare un numero specifico:

5 1 *

Comporre.

 *****

Comporre il numero dell'interno e premere.

(0-9) #

Comporre la cifra selezionata e premere.

Per cancellare tutti i numeri:

5 1 *

Comporre.

 **#**

Comporre il numero dell'interno e premere.

Codice di autorizzazione

È possibile bloccare/sbloccare un interno utilizzando il codice di autorizzazione singolo.

Per sbloccare un interno:

*** 7 6 ***

Comporre.

⊙ ⊙ ⊙
⊙ ⊙ ⊙
⊙ ⊙ ⊙
⊙

#

Comporre il numero dell'interno e premere.

Per sbloccare un interno:

7 6 *

Comporre.

⊙ ⊙ ⊙
⊙ ⊙ ⊙
⊙ ⊙ ⊙
⊙

Comporre il numero dell'interno e premere.

⊙ ⊙ ⊙
⊙ ⊙ ⊙
⊙ ⊙ ⊙
⊙

#

Comporre il codice di autorizzazione singolo e premere.

Contattare l'amministratore del sistema per informazioni sul codice di autorizzazione.

Deviazione

È possibile assistere un interno nella deviazione delle chiamate a una postazione predeterminata specificata dall'amministratore del sistema.

Nota: *l'interno deve essere autorizzato all'uso di questa funzione.*

Deviazione diretta quando la chiamata viene trasferita all'interno

Attivazione:

*** 2 1 ***

Comporre.

⊙ ⊙ ⊙
⊙ ⊙ ⊙ #
⊙ ⊙ ⊙
⊙

Comporre il numero dell'interno e premere.

Annullamento:

2 1 *

Comporre.

⊙ ⊙ ⊙
⊙ ⊙ ⊙ #
⊙ ⊙ ⊙
⊙

Comporre il numero dell'interno e premere.

Deviazione in caso di mancata risposta da parte dell'interno

Attivazione:

*** 2 1 1 ***

Comporre.

⊙ ⊙ ⊙
⊙ ⊙ ⊙ #
⊙ ⊙ ⊙
⊙

Comporre il numero dell'interno e premere.

Annullamento:

2 1 1 *

Comporre.

⊙ ⊙ ⊙
⊙ ⊙ ⊙ #
⊙ ⊙ ⊙
⊙

Comporre il numero dell'interno e premere.

Deviazione in caso di interno occupato

Attivazione:

*** 2 1 2 *****Comporre.**

Comporre il numero dell'interno e premere.

Annullamento:

2 1 2 ***Comporre.**

Comporre il numero dell'interno e premere.**Follow-me singolo**

È possibile assistere un interno nella deviazione delle chiamate a un altro numero di interno.

Nota: *l'interno deve essere autorizzato all'uso di questa funzione.*

Attivazione:

*** 2 1 *****Comporre.**

Comporre il numero dell'interno e premere.

Comporre il nuovo numero e premere.

Annullamento:

2 1 ***Comporre.**

Comporre il numero dell'interno e premere.

Follow-me esterno

È possibile assistere un interno nella deviazione delle chiamate a un numero esterno.

Nota: *l'interno deve essere autorizzato all'uso di questa funzione.*

Attivazione:

*** 2 2 ***

Comporre.

⊙ ⊙ ⊙
⊙ ⊙ ⊙ #
⊙ ⊙ ⊙
⊙

Comporre il numero dell'interno e premere.

⊙ ⊙ ⊙
⊙ ⊙ ⊙ #
⊙ ⊙ ⊙
⊙

Comporre il codice di accesso a una linea/numero esterno e premere.

Annullamento:

2 2 *

Comporre.

⊙ ⊙ ⊙
⊙ ⊙ ⊙ #
⊙ ⊙ ⊙
⊙

Comporre il numero dell'interno e premere.

Follow-me verso cercapersone

È possibile assistere un interno nella deviazione delle chiamate verso un cercapersone.

Attivazione:

*** 2 1 8 ***

Comporre.

⊙ ⊙ ⊙
⊙ ⊙ ⊙ #
⊙ ⊙ ⊙
⊙

Comporre il numero dell'interno e premere.

Annullamento:

2 1 8 *

Comporre.

⊙ ⊙ ⊙
⊙ ⊙ ⊙ #
⊙ ⊙ ⊙
⊙

Comporre il numero dell'interno e premere.

Informazioni sull'assenza (deviazione messaggi)

È possibile assistere un interno nella deviazione delle chiamate a un messaggio di informazioni sull'assenza. Il motivo della deviazione è rappresentato da un codice predefinito a una sola cifra. L'ora di rientro è indicata con quattro cifre nel formato, OOMM (ora del giorno) MMGG (data).

Attivazione:

230

Comporre.

⊙⊙⊙
⊙⊙⊙
⊙⊙⊙
⊙

Comporre il numero dell'interno e premere.

(0-9)*

Immettere il codice del motivo e premere.

Contattare l'amministratore del sistema per informazioni sui codici di motivo validi.

⊙⊙⊙
⊙⊙⊙
⊙⊙⊙
⊙

#

Indicare l'ora o la data (OOMM o MMGG) di rientro e premere.

Nota: l'ordine in cui viene visualizzata la data dipende dal sistema.

Se non viene richiesto di specificare alcuna data o ora:

230

Comporre.

⊙⊙⊙
⊙⊙⊙
⊙⊙⊙
⊙

Comporre il numero dell'interno e premere.

(0-9)#

Immettere il codice del motivo e premere.

Contattare l'amministratore del sistema per informazioni sui codici di motivo validi.

Annullamento:

#230*

Comporre.

⊙⊙⊙
⊙⊙⊙
⊙⊙⊙
⊙

#

Comporre il numero dell'interno e premere.

Traffico dati

Chiamata a un interno dati libero:

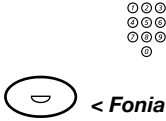

Comporre il numero dell'interno.

Premere per chiamare l'interno.

Quando l'interno chiamato risponde:



Comporre nuovamente il numero dell'interno.

Sul display viene visualizzato il messaggio UT . DATI (e LIBERO se l'interno è libero).

Premere per trasferire la chiamata.

La chiamata viene trasferita e il terminale viene azzerato.

Se l'interno dati è in modalità test:

Sul display vengono visualizzati i messaggi UT . DATI e TEST per indicare che non è possibile effettuare il collegamento.

Se l'interno dati è in modalità locale:

Sul display vengono visualizzati i messaggi UT . DATI e LOCALE per indicare che non è possibile effettuare il collegamento.



Se non è possibile effettuare il collegamento:

Premere per azzerare il terminale.

Numero personale

In qualità di operatore, è possibile attivare, modificare o disattivare questa funzione per un interno selezionato.

Quando un interno ha attivato un profilo di ricerca con numero personale, le chiamate in arrivo vengono trasferite a telefoni interni o esterni oppure a servizi alternativi, quali segreteria o operatore, nell'ordine stabilito finché l'utente desiderato non viene trovato.

A seconda delle funzionalità disponibili nel centralino dell'ufficio, l'interno può disporre di un profilo di ricerca singolo oppure scegliere uno dei cinque profili individuali.

I profili di ricerca vengono programmati o modificati dall'amministratore del sistema.

Attivazione:

*** 1 0 ***

Comporre.



Comporre il numero dell'interno e premere.

Se è richiesto un profilo di ricerca speciale:

(1 – 5)

Premere il numero del profilo di ricerca.

Nota: *se non viene immesso un numero corrispondente a un profilo di ricerca, viene attivato l'elenco predefinito.*

#

Premere.

Il numero personale è attivato.

Annullamento:

1 0 *

Comporre.



Comporre il numero dell'interno e premere.

Il numero personale è disattivato.

Free Seating

È possibile assistere un utente nell'esecuzione della procedura di scollegamento. Tale procedura deve essere effettuata dall'utente mediante il telefono da utilizzare.

Per scollegarsi:

1 1 *

Comporre.



Comporre il numero dell'interno e premere.

L'utente viene scollegato dal telefono utilizzato.

Disattivazione generale

È possibile annullare le seguenti funzioni per conto di un interno selezionando un comando di disattivazione generale:

- Richiamata
- Deviazione diretta
- Deviazione in caso di interno occupato
- Deviazione in caso di mancata risposta da parte dell'interno
- Non disturbare
- Servizio notte flessibile
- Follow-me (interno ed esterno)
- Messaggio manuale in attesa
- Informazioni sull'assenza (deviazione messaggi)

0 0 1 *

Comporre.



Comporre il numero dell'interno e premere.

La disattivazione generale è stata effettuata.

Chiamate in uscita

Da qualsiasi linea esterna

Nota: *il terminale deve essere in modalità standby, senza chiamate visualizzate sul lato sinistro del display.*



Comporre il codice di accesso ad una linea esterna e il numero.

Esempio di visualizzazione delle informazioni sul display:

```

C= 1 I= 0
LINEA EST      USCENTE
      010003012
                                0084220000    15:25
  
```

Per terminare la conversazione:



< **Clear**

Premere.

La chiamata viene terminata e il terminale viene azzerato.



Se tutte le linee sono occupate viene visualizzato il messaggio CONGEST., è possibile attivare la rappresentazione multipla ed essere richiamati non appena la linea è disponibile:

Premere.

Premere.

Viene attivata la rappresentazione multipla per la chiamata e il terminale viene azzerato. Il terminale squilla quando la linea risulta nuovamente libera e sul display vengono visualizzati i messaggi RICHIAMATA, LINEA EST. e USCENTE.

Premere per rispondere alla chiamata.

Comporre il numero esterno.

Se la chiamata è urgente e tutte le linee esterne sono occupate, è possibile selezionare una linea esterna specifica e utilizzare la funzione di rilascio forzato. Vedere la sezione ["Da una linea esterna specifica"](#) a pagina 79.

Da una linea esterna specifica

✖ 0 ✖

Comporre.

⊙ ⊙ ⊙
⊙ ⊙ ⊙ #

Comporre il numero della linea e premere.

⊙ ⊙ ⊙
⊙ ⊙ ⊙
⊙

Comporre il codice necessario per accedere alla linea esterna e il numero esterno.



< Clear

Premere per terminare la conversazione.

La chiamata viene terminata e il terminale viene azzerato.

Se la linea è occupata, è possibile attivare la rappresentazione multipla ed essere richiamati non appena la linea è disponibile:



Premere.



Premere.

Viene attivata la rappresentazione multipla della linea e il terminale viene azzerato. Il terminale squilla quando la linea risulta nuovamente libera e sul display vengono visualizzati i messaggi RICHIAMATA, LINEA EST. e USCENTE.



Premere per rispondere alla chiamata.

Se è necessario effettuare una chiamata urgente e tutte le linee sono occupate, è possibile utilizzare la funzione di inclusione e rilascio forzato di una linea:



< Fonia

Premere per inserirsi.

Informare gli interlocutori della situazione.



< Fonia

Premere per attivare il rilascio forzato.

La chiamata viene terminata e il terminale viene azzerato.

Riselezionare il numero attenendosi alle istruzioni riportate nella sezione "Da qualsiasi linea esterna" oppure "Da una linea specifica".

Da una linea ISDN o una linea diretta a un'altro centralino all'interno della rete privata

⓪⓪⓪
⓪⓪⓪
⓪⓪⓪
⓪

Comporre il numero per la linea esterna ISDN oppure per la linea diretta.

⓪⓪⓪
⓪⓪⓪
⓪⓪⓪
⓪

Comporre il numero esterno.

Il numero selezionato viene visualizzato temporaneamente, quindi viene riportato sul display quanto indicato nell'esempio:

```
C= 1 I= 0  
LINEA EST      USCENTE <-  
010003012  
  
15:25
```



< **Clear**

Premere per terminare la conversazione.

La chiamata viene terminata e il terminale viene azzerato.

Nota: *Se tutte le linee sono occupate, viene visualizzato il messaggio CONGEST ..*

A un interno della rete privata



Comporre il numero dell'interno.

Il numero selezionato viene visualizzato temporaneamente, quindi viene riportato sul display quanto indicato nell'esempio:

```
C= 1 I= 0
LINEA EST USCENTE <-
      206
      LUCIO FABBRI
                                     15:25
```



< **Clear**

Premere per terminare la conversazione.

La chiamata viene terminata e il terminale viene azzerato.

Nota: se tutte le linee sono occupate, viene visualizzato il messaggio CONGEST ..

A un interno del centralino

Chiamata normale:



Comporre il numero dell'interno.

Esempio di visualizzazione delle informazioni sul display:

```
C= 1 I= 0
UT. VOCE LIBERO
      206
      LUCIO FABBRI
                                     15:25
```



< **Fonia**

Premere.

Il terminale contatta l'interno e viene visualizzato il messaggio RISPÒSTA quando l'interno risponde alla chiamata.



< **Clear**

Premere per terminare la conversazione.

La chiamata viene terminata e il terminale viene azzerato.

Se l'interno chiamato ha attivato le informazioni sull'assenza:

Verranno visualizzate le informazioni attivate. Vedere la sezione "[Informazioni sull'assenza \(deviazione messaggi\)](#)" a pagina 73.

È possibile ignorare le informazioni. Vedere la sezione "[Annullamento](#)" a pagina 47.

Se l'interno chiamato è stato deviato:

Esempio di visualizzazione delle informazioni sul display:

```
C= 1 I= 0
UT. VOCE LIBERO
      207
      MARCO ROSSI
      LUCIO FABBRI                206  15:25
```

È possibile annullare temporaneamente la deviazione. Vedere la sezione "[Annullamento](#)" a pagina 47.

Se l'interno chiamato ha attivato il follow-me esterno:

Sul display viene visualizzato temporaneamente il messaggio DEVIAZ. ESTERNA, seguito da quanto riportato nell'esempio:

```
C= 1 I= 0
LINEA EST USCENTE <-
      010003012
      LUCIO FABBRI 206  15:25
```

Se l'interno è occupato (OCCUPATO), oppure non è disponibile un interno cordless o IP (NON DISP.), è possibile attivare la rappresentazione multipla della linea fino a quando l'interno non risulta nuovamente disponibile.

Nota: è possibile attivare la rappresentazione multipla anche per un interno libero che non risponde a una chiamata.

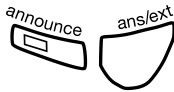

Premere.

L'interno viene prenotato. Il terminale viene azzerato e l'interno non può effettuare nuove chiamate. Il terminale squilla quando l'interno risulta nuovamente disponibile.

Esempio di visualizzazione delle informazioni sul display:

```
C= 1 I= 0 RICHIAMATA
UT. VOCE RICHIAMATA
  206
  LUCIO FABBRI
                                     15:25
```

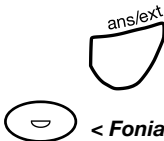

Premere per rispondere alla chiamata.

Viene visualizzato il messaggio RISERVA.

Premere per chiamare l'interno.

Il terminale contatta l'interno e viene visualizzato il messaggio RISPOSTA quando l'interno risponde alla chiamata.

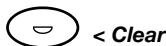

Premere per terminare la chiamata.

La chiamata viene terminata e il terminale viene azzerato.

Se lo stato dell'interno implica il blocco della linea:

Sul display viene visualizzato il messaggio UT. VOCE L. BLOCC.

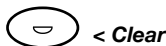

Premere per azzerare il terminale.

Nota: quando sul display viene visualizzato il messaggio UT. VOCE L. BLOCC., è necessario azzerare il terminale e informare gli addetti alla manutenzione per le necessarie verifiche.

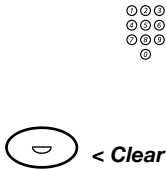

A un altro operatore

Comporre il numero operatore singolo.

Sul display vengono visualizzati il messaggio OPERATORE LIBERO e il numero e il nome dell'operatore singolo. Quando l'operatore risponde alla chiamata, viene visualizzato il messaggio RISPOSTA.

Premere per terminare la conversazione.

La chiamata viene terminata e il terminale viene azzerato.

A un cercapersone

È possibile effettuare dal terminale la ricerca degli utenti dotati di cercapersone senza fili. A seconda del tipo di sistema cercapersone in uso è possibile inviare messaggi numerici o vocali alla persona desiderata. La ricezione di un tono speciale durante il paging indica che la persona cercata ha lasciato il cercapersone sotto carica e probabilmente non è in ufficio.

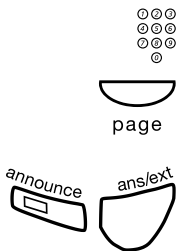

Comporre il numero dell'interno della persona da ricercare.

Premere per attivare la funzione di cercapersone.

Il paging viene avviato.

Premere.

Si verrà richiamati non appena l'utente risponde.

Rispondere alla richiamata nel modo consueto.

Nota: se l'utente cercato non risponde entro un determinato intervallo, la richiamata non verrà effettuata.

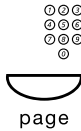

Cercapersone con funzione per messaggio vocale:

Comporre il numero dell'interno della persona da ricercare.

Premere per attivare la funzione di cercapersone.

Il paging viene avviato. Nella prima riga del display viene visualizzato il messaggio PAGING.

Lasciare il messaggio dopo il tono.

Appena prima del termine del tempo di registrazione viene emesso un tono di avviso.

Nota: *il canale voce può essere un collegamento mono o bidirezionale.*

È anche possibile inviare un codice messaggio come descritto nella sezione "[Cercapersone](#)" a pagina 45.

Paging allarme senza codice messaggio:

*** 8 1 0 ***

Comporre.



Selezionare il numero di interno da utilizzare per la ricerca e premere.

Paging allarme con codice messaggio:

*** 8 1 0 ***

Comporre.



Selezionare il numero di interno da utilizzare per la ricerca e premere.

Comporre il codice messaggio (1–10 cifre).



#

Premere.

Nota: *l'allarme cercapersone continua fino a quando non si ottiene una risposta.*

Riselezione dell'ultimo numero esterno

Per riselezionare l'ultimo numero esterno chiamato dal terminale:

*** * ***

Comporre.

Selezione rapida

Selezione rapida comune

Queste selezioni sono le stesse per tutti gli utenti e vengono programmate centralmente dal terminale di manutenzione.



Comporre il numero di selezione rapida comune e procedere come per qualsiasi altra chiamata normale.

Numero di selezione rapida singola

È possibile programmare fino a 10 numeri di selezione rapida singola personali utilizzando i tasti da 0 a 9 sulla tastiera del telefono. I numeri programmati possono includere un massimo di 20 cifre.

Nota: il terminale deve disporre dei privilegi di accesso a questa funzione.

*** * (0-9)**

Premere e comporre la cifra selezionata, quindi procedere come per le chiamate normali.

Per programmare e modificare le selezioni rapide singole:

*** 5 1 ***

Comporre.

(0-9) *

Comporre la cifra selezionata e premere.

 **#**

Comporre il numero completo e premere.

Per cancellare un numero specifico:

5 1 *

Comporre.

(0-9) #

Comporre la cifra selezionata e premere.

Per cancellare tutti i numeri:

5 1

Comporre.

Altre funzioni utili

Orologio

L'ora è indicata nell'angolo inferiore destro del display.

L'indicazione AM/PM viene visualizzata solo se il centralino è programmato per il formato 12 ore.

Servizio notte

Sono disponibili quattro diverse modalità di servizio notte:

Servizio notte comune

Tutte le chiamate in arrivo vengono reinstrate a uno o più interni predefiniti.

Servizio notte singolo

Le chiamate in arrivo su una linea esterna specifica o su un gruppo di linee esterne vengono reinstrate a un interno o a un cliente predefinito.

Servizio notte universale

Le chiamate in arrivo vengono segnalate da suonerie dislocate in vari punti dell'edificio. Qualsiasi interno può rispondere alle chiamate sollevando il microtelefono e componendo un codice risposta predefinito.

Servizio notte flessibile

È possibile fornire assistenza nell'assegnazione temporanea di una linea esterna a un interno.

Per attivare il servizio notte flessibile:

*** 8 4 ***

Comporre.

⊙ ⊙ ⊙
⊙ ⊙ ⊙ *
⊙ ⊙ ⊙
⊙

Comporre il numero dell'interno e premere.

⊙ ⊙ ⊙
⊙ ⊙ ⊙ *
⊙ ⊙ ⊙
⊙

Comporre il codice di accesso ad una linea esterna e premere.

⊙ ⊙ ⊙
⊙ ⊙ ⊙ #
⊙ ⊙ ⊙
⊙

Comporre il numero della linea esterna e premere.

Per annullare il servizio notte flessibile:

8 4 *

Comporre.

⊙ ⊙ ⊙
⊙ ⊙ ⊙ #
⊙ ⊙ ⊙
⊙

Comporre il numero dell'interno e premere.

Nota: se il servizio notte non viene annullato manualmente e dura almeno un'ora, il servizio notte flessibile viene annullato automaticamente un'ora dopo che il centralino è stato reimpostato sul servizio giorno.

Allarme

In caso di guasto del centralino, la spia degli allarmi lampeggia.

Per confermare l'allarme, utilizzare la seguente procedura:



Allarmi

Tenere premuto durante la lettura del display.

Nell'angolo inferiore destro viene visualizzato il numero 2, 3 o 4, per indicare la gravità del guasto:

2 = Richiede intervento entro una settimana

3 = Richiede intervento immediato durante il normale orario lavorativo

4 = Richiede intervento immediato in qualsiasi momento

Lo scopo della conferma dell'allarme è di evitare che altri operatori segnalino l'allarme. Dopo la conferma, è necessario segnalare l'allarme agli addetti alla manutenzione, comunicando il codice in base a quanto indicato in precedenza.

Quando si rilascia il tasto dell'allarme, la spia diventa fissa e rimane accesa fino a quando gli addetti alla manutenzione non risolvono il guasto e cancellano l'allarme dal terminale di manutenzione.

Se si preme il tasto dell'allarme quando la spia emette una luce fissa, nell'angolo inferiore destro viene visualizzato il messaggio SERVIZIO per indicare che il centralino deve essere riparato.

Emergenza

È possibile attivare lo stato di emergenza per il centralino in modo da consentire solo a determinati interni di effettuare le chiamate.

Per attivare la modalità di emergenza per il centralino:

***90#**

Comporre.

Nell'angolo superiore destro del display viene visualizzato il messaggio STATO EMERG.

Per ripristinare lo stato normale del centralino:

#90#

Comporre.

Registrazione chiamate indesiderate

Se si è disturbati da chiamate in arrivo esterne indesiderate, è possibile utilizzare il servizio di registrazione di tali chiamate che attiva un allarme e consente di effettuare una stampa delle informazioni relative alle chiamate, ovvero numero del chiamante, numero chiamato, data e ora. Queste informazioni possono quindi essere utilizzate per determinare l'origine delle chiamate indesiderate.

Nota: *la chiamata in arrivo deve essere contraddistinta da una categoria per MCT. La funzione è supportata dal centralino pubblico.*

Per accedere al servizio di registrazione delle chiamate indesiderate:

***39#**

Comporre.

Verifica occupato

Se un interno o una linea esterna risultano occupati per un periodo insolitamente lungo, è possibile verificarne lo stato.

Nota: *il lato destro del terminale deve essere inattivo.*



Comporre il numero dell'interno

oppure



accedere a una linea esterna specifica.

Fonia >



Premere.

Sul lato destro del display viene indicato il nome dell'utente collegato all'interno o alla linea esterna occupata.

Individuazione dei guasti

Possono talvolta verificarsi problemi relativi a una linea esterna specifica oppure guasti di altro tipo all'apparecchio. Sono disponibili due metodi per verificare la presenza di guasti relativi alle linee esterne:

Se viene notata un'interferenza statica o di altro tipo durante una chiamata esterna, prendere nota del numero di inoltro, dei numeri di modulo linea e del numero della linea esterna.

Se tutte le linee esterne sono occupate più frequentemente del previsto oppure si sospetta un problema relativo a una linea esterna specifica, è possibile verificarle tutte singolarmente utilizzando la procedura descritta nella sezione "[Da una linea esterna specifica](#)" a pagina 79.

Quando si notifica un guasto, specificare quanto segue:

- Postazione
- Numero di inoltro, numeri di modulo linea e numero della linea esterna
- Nome della persona che ha segnalato il guasto
- Data e ora della segnalazione
- Nome della persona che ha riparato il guasto
- Data e ora in cui è stato riparato il guasto
- Guasto segnalato
- Guasto riscontrato

Accessori

Cuffie (facoltativo)

Per istruzioni sull'installazione delle cuffie, vedere la sezione "Installazione" a pagina 93.



Attivazione delle cuffie dal microtelefono

Premere.

La spia del tasto delle cuffie si accende.

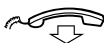

Riagganciare il microtelefono.



Attivazione del microtelefono dalle cuffie

Solleverare il microtelefono.



Uso del microtelefono per l'ascolto durante una chiamata in corso

Solleverare il microtelefono.



Premere.

La spia del tasto delle cuffie si accende.

Per interrompere l'ascolto:

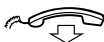

Riagganciare il microtelefono.

Scomparto estraibile (facoltativo)

Lo scomparto estraibile viene utilizzato per un elenco di numeri di telefono personali e viene installato sotto il terminale. Per istruzioni sull'installazione di questo scomparto, vedere la sezione "Installazione" a pagina 93.

Utilizzare DCM (Designation Card Manager, Gestione schede designazione) per creare e stampare schede di designazione personalizzate. DCM è incluso nel CD di Enterprise Telephone Toolbox o può essere scaricato dal seguente indirizzo: <http://www.ericsson.com/enterprise/library/manuals.shtml>

Per ulteriori informazioni, contattare il Certified Sales Partner locale di Ericsson Enterprise.

Unità opzionale (opzionale)

L'unità opzionale DBY 420 01/1 è un accessorio che deve essere installato sotto il terminale. Questa unità viene utilizzata per collegare una suoneria supplementare all'esterno della stanza.

Verifica o impostazione dell'unità opzionale per la suoneria supplementare

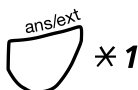

Tenere premuti contemporaneamente fino a quando non viene emesso il segnale della suoneria.

Sul display viene indicata la programmazione dell'opzione e la spia del tasto Clear > indica l'impostazione dell'unità opzionale:

- Spenta = Suoneria supplementare.
- (Accesa = Spia con segnale di occupato e Lampeggiante = Combinazione di suoneria supplementare e spia per segnale di occupato). Utilizzo impossibile per il terminale.

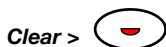

Premere due volte per passare alla suoneria supplementare.

Nota: se il tasto Clear > lampeggia, premerlo una volta per passare alla suoneria supplementare.

#

Premere per salvare l'impostazione e uscire.

Nota: se non si preme #, il telefono torna automaticamente in standby circa 30 secondi dopo che è stato premuto l'ultimo tasto.

Installazione

Installazione dei cavi

Cavo del microtelefono a sinistra

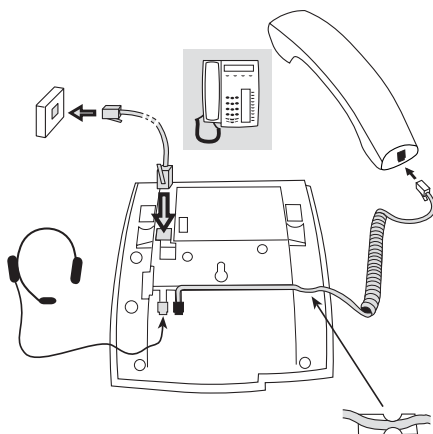

Cavo del microtelefono a destra

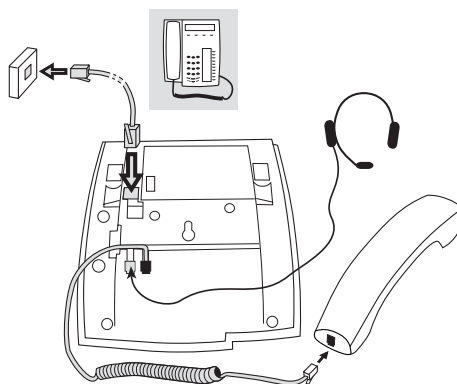

È possibile collocare il cavo del microtelefono nell'apposito incavo sotto il terminale. Il cavo del centralino deve essere inserito nella presa denominata "LINE" (LINEA) e il cavo del microtelefono nella presa denominata "HANDSET" (MICROTELEFONO).

Sostituzione dei cavi

Per rimuovere un cavo, utilizzare un cacciavite per sbloccare il fermo.

Installazione delle basi e adattamento del terminale

Posizione superiore

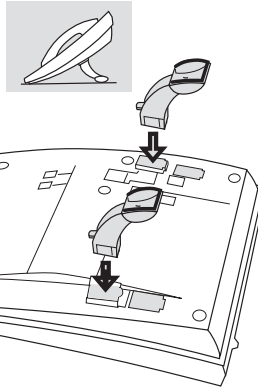

Posizione inferiore

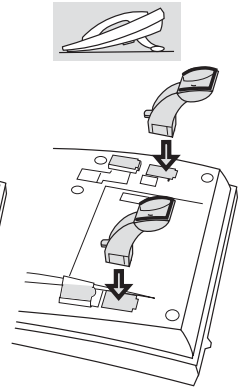

Premere per fissare la base

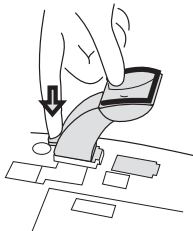

Rilasciare per rimuovere la base

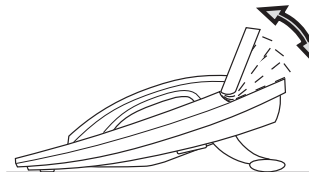
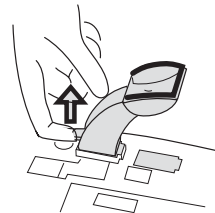

Display inclinabile

Angolazione regolabile

Installazione della scheda

Utilizzare DCM (Designation Card Manager, Gestione schede designazione) per creare e stampare schede di designazione personalizzate. DCM è incluso nel CD di Enterprise Telephone Toolbox o può essere scaricato dal seguente indirizzo: <http://www.ericsson.com/enterprise/library/manuals.shtml>

Per ulteriori informazioni, contattare il Certified Sales Partner locale di Ericsson Enterprise.



Installazione dello scomparto estraibile (facoltativo)

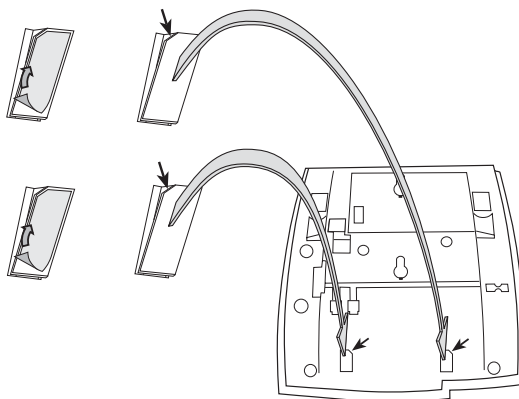

- 1 Rimuovere la pellicola protettiva dalle guide.**
- 2 Collegare le guide alla parte inferiore del terminale, rispettando la direzione dell'angolo di taglio.**

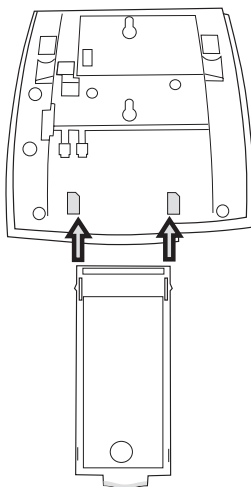

- 3 Inserire lo scomparto estraibile.**

Posizionamento del terminale

Non esporre il terminale alla luce diretta del sole per periodi prolungati. Tenere il terminale lontano da fonti di calore eccessivo e dall'umidità.

Pulizia

Pulire il terminale solo con un panno morbido e leggermente inumidito. L'uso di sapone o di altri detergenti può scolorire o danneggiare il terminale.

Risoluzione dei problemi

Se qualcosa non funziona correttamente, è possibile avviare un test automatico per controllare che il terminale sia in ordine o se il guasto si trova nel sistema. È possibile inoltre eseguire un controllo separato sullo stato di revisione del firmware del terminale.

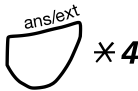

Avvio di un test automatico

Tenere premuti contemporaneamente fino a quando non viene emesso il segnale della suoneria.

Il display mostra lo stato di revisione del firmware e il risultato positivo del test automatico, `Self test OK`, per alcuni secondi. Se si verificano eventuali problemi, viene visualizzato un messaggio di guasto. Informare il proprio amministratore di sistema del messaggio di guasto.

Tutte le spie dei tasti del telefono e delle tastiere supplementari collegate devono essere accese durante il test automatico per indicare che ciascuna spia funziona correttamente.

Dopo qualche secondo il display viene controllato (il display è completamente scuro). Il display funziona correttamente quando non ci sono punti o linee illuminati. La cornice luminosa attorno al display dovrebbe ancora essere presente.

Premere per uscire.

Nota: se non si preme #, il test automatico termina automaticamente dopo circa 30 secondi.

Glossario

<i>Attesa</i>	Per effettuare una (coda) chiamata a un interno occupato.
<i>Centralino</i>	Commutatore. Il sistema telefonico.
<i>Connessione trasversale</i>	Una linea esterna dalla rete privata.
<i>Interno IP</i>	Un interno che utilizza la rete di dati interna (LAN o WAN).
<i>ISDN</i>	Acronimo di Integrated Services Digital Network (rete digitale per servizi integrati). Fornisce al sistema servizi supplementari della rete pubblica.
<i>Linea urbana</i>	Una linea urbana è uguale a una linea esterna. Può essere digitale o analogica.
<i>Modalità di standby</i>	Lo stato del telefono quando nessuna funzione (chiamata, squillo, deviazione, ecc.) è attivata.
<i>Numero selezione rapida</i>	Numero o selezione abbreviata che consente di semplificare la composizione dei numeri utilizzati più frequentemente.

Indice

A

- Accessori 91
 - cuffie 91
 - scomparto estraibile 92
 - unità opzionale 92
- Allarme 88
- Altre funzioni utili 87
- Annullamento 47
- Annullamento informazioni sull'assenza 47
- Annullamento interno deviato 47
- Annuncio 50
- Annuncio chiamata prima del trasferimento 38
- Assistenza 63
 - chiamate conferenza 66
 - codice di autorizzazione 69
 - deviazione 70
 - disattivazione generale 76
 - esecuzione di chiamate 63
 - follow-me esterno 72
 - follow-me singolo 71
 - follow-me verso cercapersone 72
 - Free Seating 76
 - gruppo comune di risposta 67
 - informazioni sull'assenza (deviazione messaggi) 73
 - numero personale 75
 - programmazione di numeri di selezione rapida singola 68
 - traffico dati 74
- Attesa 48
- Attivazione del tono di centrale 56

B

- Blocco di un interno 69

C

- Chiamate conferenza 66
- Chiamate deviate 35
- Chiamate di emergenza 35

- Chiamate in arrivo 31
 - chiamata al terminale da un interno 33
 - chiamata al terminale da un operatore 34
 - chiamata deviata 35
 - chiamata di emergenza 35
 - chiamata in arrivo normale 31
 - chiamata reinstradata 32
 - informazioni sull'assenza 36
 - richiesta linea (Inquiry) 34

Chiamate in serie 58

- Chiamate in uscita 77
 - a un altro operatore 84
 - a un cercapersone 84
 - a un interno del centralino 81
 - a un interno della rete privata 81
 - da qualsiasi linea esterna 77
 - da una linea esterna specifica 79
 - da una linea ISDN o una linea diretta a un'altro centralino all'interno della rete privata 80
 - riselezione dell'ultimo numero esterno 85
 - selezione rapida 86

Chiamate reinstradate 32

- Codice di autorizzazione 69
- Contascatti 54
- Copyright 6
- Cuffie 91

D

- Descrizione 9
 - informazioni del display 15
 - terminale 9
- Deviazione 70
- Dichiarazione di conformità 6
- Disattivazione generale 76

E

- Emergenza 89
- Esecuzione di chiamate 63

F

- Follow-me singolo 71
- Follow-me verso cercapersone 72
- Free Seating 76
- Funzioni di servizio 48

G

- Garanzia 6
- Glossario 99
- Gruppo comune di risposta 67

I

- Impostazioni
 - melodia suoneria 25
 - volume microtelefono e cuffie 24
- In attesa 48
- In servizio/Fuori servizio 20
- Inclusione e rilascio forzato 60
- Individuazione dei guasti 90
- Informazioni del display 15
- Informazioni importanti per l'utente 7
- Installazione 93
- Interno bloccato 40
- Interno deviato 42
- Interno libero 37
- Interno occupato 39
- Introduzione 5
- Istruzioni per la sicurezza 7

L

- Lingua 23

M

- Melodia suoneria 25
- Messaggi verso paging 46

N

- Numero personale 43
- Numero vacante 41

O

- Orologio 87

P

- Preparazione del terminale 20
 - in servizio/fuori servizio 20
 - risposta manuale o automatica 22
 - scelta della lingua 23

- segnale suoneria 21
- trasferimento manuale o automatico 23
- Programmazione di numeri di selezione rapida
singola 68

R

- Registrazione chiamate indesiderate 89
- Richiamata 52
- Richiamata da una chiamata con
contascatti 57
- Richiamate deviate a un altro terminale 59
- Richiesta linea (Inquiry) 34
- Ripresa di una chiamata 38
- Riselezione 85
- Riselezione dell'ultimo numero esterno 85
- Risoluzione dei problemi 98
- Risposta manuale o automatica 22

S

- Sblocco di un interno 69
- Scelta della lingua 23
- Scomparto estraibile 92
- Segnale suoneria 21
- Segnali DTMF 60
- Selezione durante una chiamata in corso 60
- Selezione rapida 86
- Selezioni abbreviate 86
- Selezioni rapide comuni 86
- Selezioni rapide singole 86
- Separazione chiamate 62
- Servizio notte 87
- Smaltimento del prodotto 8

T

- Terminale 9
- Traffico dati 74
- Trasferimento di chiamate 37
 - annullamento 47
 - annuncio chiamata 38
 - cercapersone 45
 - follow-me esterno 42
 - informazioni sull'assenza 41
 - interno bloccato 40
 - interno deviato 42
 - interno libero 37
 - interno occupato 39
 - linea esterna 46
 - messaggi verso paging 46
 - numero personale 43
 - numero vacante 41

operatori e gruppi 44
ripresa di una chiamata 38
Trasferimento manuale o automatico 23

U

Unità opzionale 92

V

Verifica occupato 90
Volume 24
Volume microtelefono e cuffie 24

Grazie alla sua avanzata tecnologia, Ericsson rappresenta il futuro delle comunicazioni mobili e Internet a banda larga e, offrendo soluzioni innovative in più di 140 paesi, contribuisce alla creazione delle più importanti società di telecomunicazioni a livello internazionale.

Ericsson Enterprise AB
Tutti i diritti riservati.
Per domande relative al prodotto, contattare
il Certified Sales Partner di Ericsson Enterprise.
Visitare inoltre il sito Web all'indirizzo <http://www.ericsson.com/enterprise>

© Ericsson Enterprise AB 2006
IT/LZT 103 63 R3A